

# SERIA TERMINALI DFW

INSTRUKCJA UŻYTKOWNIKA - VERSJA 4

JĘZYK POLSKI

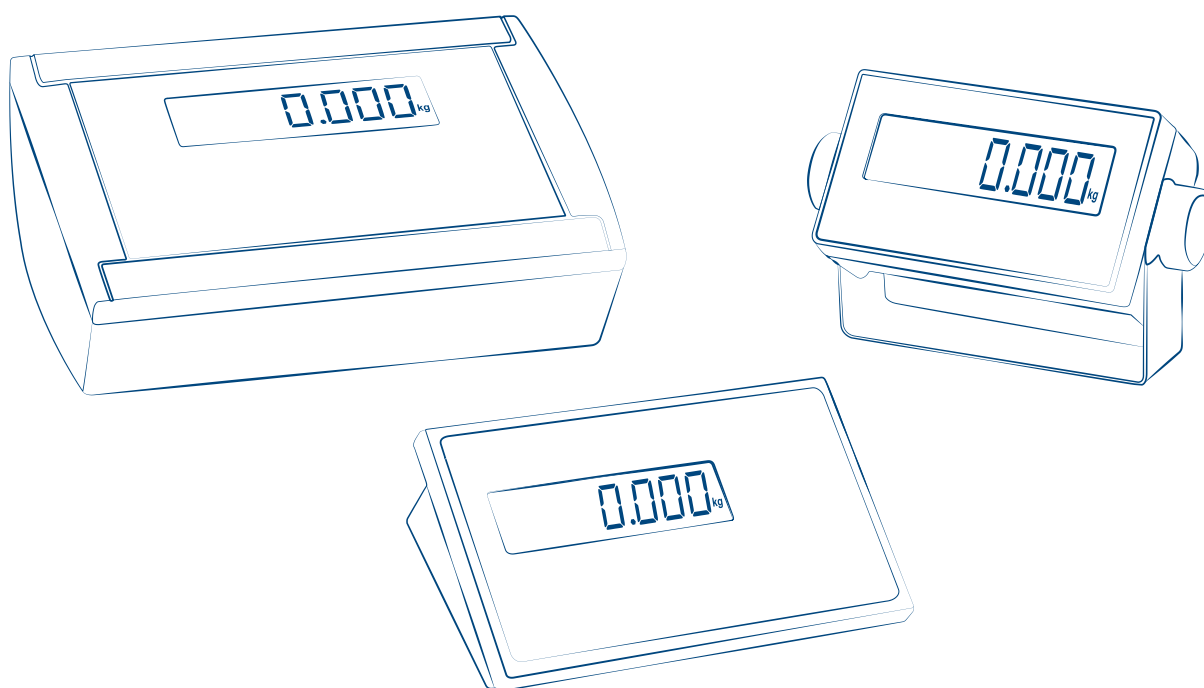



<b>WPROWADZENIE</b>	<b>5</b>
<b>OSTRZEŻENIA</b>	<b>5</b>
<b>GŁÓWNE CECHY</b>	<b>6</b>
ZASILANIE SIECIOWE	7
ZASILANIE BATERYJNE	7
ZINTEGROWANA DRUKARKA TERMICZNA	7
DOSTOSOWANIE WYDRUKU	8
AUTOMATYCZNE ZEROWANIE PRZY WŁĄCZENIU WAGI	8
FUNKCJA OSZCZĘDZANIA BATERII	9
AUTOMATYCZNE WYŁĄCZANE	9
DOSTĘPNE FUNKCJE TARY	9
ZDALNE STEROWANIE	10
WYŚWIETLACZ	11
IDENTYFIKACJA OPROGRAMOWANIA METROLOGICZNEGO	12
<b>FUNKCJE PODSTAWOWE</b>	<b>13</b>
WŁĄCZANIE	14
WYŁĄCZANIE	14
ZEROWANIE	14
AUTOMATYCZNE TAROWANIE	15
USUWANIE TARY	15
ZAPISYWANIE TARY W PAMIĘCI	16
<b>WYDRUK ORAZ WYDRUK OSTATNIEGO PARAGONU</b>	<b>17</b>
ELEKTRONICZNA TABLICZKA ZNAMIONOWA	17
<b>REGULACJA JASNOŚCI WYŚWIETLACZA</b>	<b>18</b>
<b>FUNKCJE DODATKOWE</b>	<b>19</b>
USTAWIENIA ZNANEJ WARTOŚCI TARY	20
ARCHIWUM 30 TAR	20
AUTOMATYCZNE USUWANIE TARY	21
NUMERY ILD	22
DATA I GODZINA	23

<b>FUNKCJE ZAAWANSOWANE</b>	<b>24</b>
<b>WEJŚCIE DO MENU I WYBÓR FUNKCJI WAŻENIA</b>	<b>25</b>
WAŻENIE Z ODCZYTEM WSKAZAŃ W WYSOKIEJ ROZDZIELCZOŚCI- <i>h i . r E5</i>	26
SUMOWANIE - <i>ŁoŁRŁ</i>	28
RECEPTURA - <i>FoRfŁuŁ</i>	30
LICZENIE SZTUK - <i>ŁoŁnŁ</i>	32
WAŻENIE KONTROLNE- <i>ŁhEŁŁ</i>	35
KONWERSJA JEDNOSTEK MIARY- <i>ŁoŁnŁEŁr</i>	38
WAŻENIE % - <i>PEŁŁ</i>	39
"ZAMROŻENIE" WSKAZAŃ WYŚWIETLACZA - <i>hoŁd</i>	42
PRZEŁĄCZANIE MASY NETTO NA MASĘ BRUTTO - <i>nEŁŁŁro</i>	43
<b>MENU KONFIGURACJI</b>	<b>44</b>
<i>ŁŁoŁŁ</i> - <b>DATA I CZAS</b>	45
<i>PEŁŁ . iŁ</i> - WYSOKA ROZDZIELCZOŚĆ	45
<i>RL iŁ i</i> - ODCZYTANIE PAMIĘCI ALIBI	46
<i>SEŁPEŁ</i> - WYJŚCIA PRZEKAŹNIKOWE	46
<i>F iŁŁEŁr</i> - FILTRY WAŻENIA	47
<i>SEŁEEŁ</i> - USTAWIENIA WYŚWIETLACZA	48
<i>ŁRrE</i> - TARA	49
<i>RuŁoFF</i> - AUTOMATYCZNE WYŁĄCZENIE	49
<i>oŁ . Pr iŁ</i> - RĘCZNE WŁĄCZENIE DRUKARKI	49
<i>Ł iŁ . r E5</i> - ZEROWANE NUMERACJI PARAGONÓW	50
<i>rE5EŁ</i> - PRZYWRACANIE USTAWIEŃ FABRYCZNYCH	50
<i>d iŁŁ</i> - DIAGNOSTYKA	50
<b>FAQ - Często zadawane pytania</b>	<b>51</b>
WYDRUK	52
SUMOWANIE	52
TARA	52
WAŻENIE	53
LICZENIE SZTUK	53
<b>KOMUNIKATY O BŁĘDACH</b>	<b>54</b>

## WPROWADZENIE

Celem tej instrukcji jest zapoznanie użytkownika z różnymi trybami pracy terminala wagowego, kluczowymi funkcjami i wyświetlanymi instrukcjami.

**Zalecamy uważne przestrzeganie instrukcji podczas programowania terminala wagowego, ponieważ w przeciwnym razie może to zagrazić prawidłowej pracy wagi.**

Oprócz wszystkich podstawowych funkcji wagi o wysokiej precyzji, terminal wagi oferuje dodatkowe funkcje użytkownika, takie jak:

- konwersja jednostek miar,
- przeliczanie masy netto / masy brutto,
- punkty progowe masy brutto lub wartości zadanej masy netto,
- ważenie wjazdowe, wyjazdowe dla wag samochodowych
- uniwersalny wzmacniacz jednokanałowy,
- wzmacniacz wielokanałowy,
- pamięć alibi z zatwierdzoną transmisją masy do komputera,
- +/- ważenie kontrolne,
- ważenie procentowe,
- funkcja "zamrażania" wyświetlacza (HOLD),
- wartość szczytowa (PEAK),
- sumowanie wyników,
- liczenie sztuk.

Funkcje te sprawiają, że nadaje się zarówno do użytku wewnętrznego, jak i do użytkowania w obrocie handlowym (wersja po ocenie zgodności), spełniając najbardziej aktualne potrzeby w zakresie transmisji i drukowania danych za pośrednictwem dwóch dwukierunkowych portów szeregowych.

Ten podręcznik został napisany z najwyższą starannością, ale zawsze z zadowoleniem przyjmujemy opinie na temat wszelkich nieścisłości, które możesz znaleźć podczas jego lektury.

## OSTRZEŻENIA

Terminal wagowy objęty jest gwarancją i **NIE MOŻE BYĆ OTWARTY PRZEZ UŻYTKOWNIKA** z jakiegokolwiek powodu. Wszelkie próby naprawy lub modyfikacji urządzenia mogą narazić użytkownika na ryzyko porażenia prądem elektrycznym i unieważnią wszystkie warunki gwarancji. Wszelkie problemy z urządzeniem lub systemem muszą być zgłaszane producentowi lub sprzedawcy, od którego został zakupiony. W każdym przypadku **ODŁĄCZ ZASILANIE** przed wykonaniem jakichkolwiek operacji. Przyrząd jest izolowany pomiędzy obszarem niebezpiecznego napięcia a częściami dostępnymi dla użytkownika.

- Chroń terminal wagowy przed kontaktem z różnymi cieczami (z wyjątkiem modeli o stopniu ochrony IP65 lub wyższym).
- Nie używaj rozpuszczalników do czyszczenia terminala wagowego.
- Nie narażaj terminala wagowego na bezpośrednie działanie promieni słonecznych ani źródeł ciepła.
- Ustaw lub zabezpiecz terminal wagowy i platformę w miejscu wolnym od wibracji.
- Wszystkie połączenia wskaźników muszą być wykonane zgodnie z obowiązującymi normami w obszarze instalacji i środowiska.

Cokolwiek nie jest wyraźnie opisane w tym podręczniku, należy uważać za niewłaściwe użytkowanie sprzętu.

**Nie instaluj w atmosferze zagrożonej wybuchem.**



Przekreślony symbol pojemnika na śmieci na produkcie wskazuje, że pod koniec okresu eksploatacji należy go dostarczyć do odpowiednich selektywnych punktów zbiórki odpadów lub zwrócić go do sprzedawcy przy zakupie nowego równoważnego produktu. Odpowiednia selektywna zbiórka, pozwoli następnie wysłać produkt do recyklingu, przyczynia się do zapobiegania ewentualnym negatywnym skutkom dla środowiska i zdrowia oraz promuje recykling. Użytkownicy, którzy pozbywają się produktu nielegalnie, podlegają sankcjom administracyjnym przewidzianym przez prawo.

# GŁÓWNE CECHY

Zasilanie sieciowe.....	7
Zasilanie bateryjne.....	7
Zintegrowana drukarka termiczna.....	7
Dostosowanie wydruku.....	8
Automatyczne zerowanie przy włączeniu wagi.....	8
Blokada klawiatury.....	8
Funkcja oszczędzania baterii.....	9
Automatyczne wyłączenie.....	9
Dostępne funkcje tary.....	9
Zdalne sterowanie.....	10
Wyświetlacz.....	11
Identyfikacja oprogramowania metrologicznego.....	12

## ZASILANIE SIECIOWE

Każdy terminal wagowy serii DFW wyposażony jest w specjalny kabel zasilający lub ładowarkę, w zależności od modelu. Jedynymi wyjątkami są specyficzne modele dla stref wybuchowych, w którym to przypadku należy odnieść się do konkretnej instrukcji. Obowiązujące normy bezpieczeństwa muszą być przestrzegane przy podłączaniu urządzenia do sieci 110 / 240V, w tym przy użyciu „czystej - DATA” linii bez zakłóceń lub odizolowania zakłóceń spowodowanych przez inny sprzęt elektroniczny. Dioda LED zasilania (jeśli jest dostępna) na panelu przednim zapala się, jeśli urządzenie jest prawidłowo zasilane. Jeśli wewnątrz terminala wagowego znajduje się wewnętrzny akumulator, jego ładowanie jest automatyczne.

## ZASILANIE BATERYJNE

**Wskaźnik poziomu naładowania akumulatora wewnętrznego**

 Naładowana bateria

 Niski poziom baterii

Komunikat **Low BATT** informuje o automatycznym wyłączeniu terminala wagowego

**Wskaźnik ładowania akumulatora**



## ZINTEGROWANA DRUKARKA TERMICZNA

Drukarka zwykle znajduje się w trybie STAND-BY i jest włączana wyłącznie z terminala wagowego, gdy nadejdzie konieczność drukowania, w celu zapewnienia jak najdłuższego czasu pracy na baterii (akumulatorze).

Po zakończeniu drukowania drukarka automatycznie powraca do trybu STAND-BY.

**Jak ręcznie włączyć drukarkę**

Przejdź do menu konfiguracji i włącz funkcję **on.Pr in** (patrz strona 49)

**Jak wymienić papier**

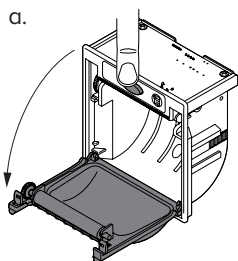

Otwórz drzwi, naciskając środkowy przycisk.

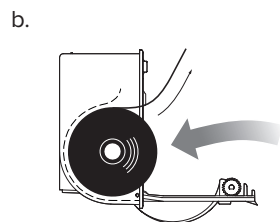

Włóż rolkę, powierzchnią termiczną skierowaną na zewnątrz

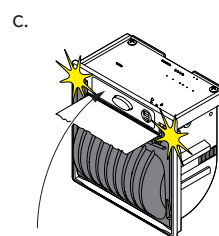

Zamknij drzwi, naciskając po obu stronach.

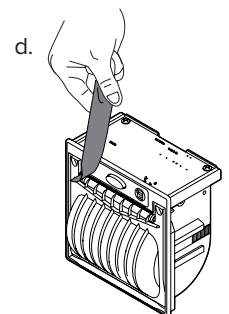

Usuń nadmiar papieru.

## DOSTOSOWANE WYDRUKI

Jeśli Terminal wagowy wyposażony jest w drukarkę, paragon lub etykietę można dostosować zgodnie z poniższym przykładem.

 Dostosowywanie wydruków wymaga zaawansowanej konfiguracji.

### Przykład biletu / etykiety

MARIO ROSSI SRL VIA DELL'INDUSTRIA, 20 41042 - FIORANO (MO) - ITALY WWW.MARIOROSSI.IT		Nagłówek
NUMER. WAŻENIA	1	Numer ważenia dla ważeń sumowanych
BRUTTO	15.000 kg	Dane ważenia
TARA	3.000 kg	
NETTO	12.000 kg	
N. SCONTRINO	54321	Numer biletu wagowego
05/08/2015 15:39:03		Data i godzina
		Bar code 39

### Przykład listy przewozowej

MARIO ROSSI SRL VIA DELL'INDUSTRIA, 20 41042 - FIORANO (MO) - ITALY WWW.MARIOROSSI.IT	
NUM. PESATA	00000001
NETTO	1.000 kg
NUM. PESATA	00000002
NETTO	1.000 kg
NUM. PESATA	00000003
NETTO	1.000 kg
NUM. PESATA	00000004
NETTO	1.000 kg
TOTALE PESATE	00000004
TOTAL NET	4.000 kg
TICKET NR.	12345
09/05/06 15:39:03	

## AUTOMATYCZNE ZEROWANIE PRZY WŁĄCZENIU WAGI

Jeśli masa przedmiotu znajdującego się na wadze po włączeniu jest mniejsza niż 10% maksymalnej nośności, wskazanie jest automatycznie zerowane.

Ta funkcja jest przydatna w automatycznym zerowaniu masy kontenera, palety lub "lekkiej" konstrukcji umieszczanej na pomoście wagowym bez konieczności ponownej kalibracji wagi.



Masy powyżej 10% można wyzerować, tylko zmieniając oryginalną kalibrację. Automatyczne zerowanie po włączeniu wagi można wyłączyć.

 Automatyczne zerowanie po włączeniu wagi wymaga zaawansowanej konfiguracji.

## BLOKADA KLAWIATURY

Klawiaturę terminala wagowego można wyłączyć, w celu uniknięcia przypadkowego wykonania niedozwolonych dostępnych funkcji.

 Blokada klawiatury wymaga zaawansowanej konfiguracji.

### FUNKCJA OSZCZĘDZANIA BATERII

---

Terminal wagowy wyposażony jest w zaawansowane funkcje oszczędzania energii baterii, zaprojektowane w celu zwiększenia czasu pracy.

 *Oszczędzanie energii akumulatora wymaga zaawansowanej konfiguracji.*

### AUTOMATYCZNE WYŁĄCZANIE

---

Ta funkcja jest aktywowana, gdy waga jest całkowicie rozładowana i nie była używana przez określony czas (standardowo 5 minut). Aby ponownie włączyć lub wyłączyć automatyczne wyłączenie, przejdź do sekcji **autoff** w menu konfiguracji (patrz strona 49).

#### OSTRZEŻENIE

W trybie sumowania i receptur automatyczne wyłączenie powoduje utratę wcześniejszych ważeń/naważeń.

### DOSTĘPNE FUNKCJE TARY

---

Terminal wagowy pozwala na wybór spośród określonych funkcji tary:

- Tara „Zablokowana” (standardowa konfiguracja fabryczna).
- Tara „Odblokowana”: automatycznie usuwana za każdym razem, gdy waga jest rozładowywana. Przydatne w zapobieganiu błędom, gdy tary są różne dla każdego ważenia.
- Tarowanie uzyskiwane automatycznie przez wagę. Tara jest uzyskiwana tylko wtedy, gdy nie ma innej zapisanej wartości tary.
- Funkcja tarowania wyłączona.

Aby dostosować funkcję tary, przejdź do sekcji **LR-E** w menu konfiguracji (patrz strona 49).

## ZDALNE STEROWANIE

Terminal wagowy może być wyposażony w pilota na podczerwień lub pilota radiowego.

### Funkcje zdalnego sterowania

KLAWISZ	FUNKCJE		
	TRYBY TARY	WIELOFUNKCYJNE	
		KRÓTKIE	DŁUGIE
ZERO	TARA	Zero	-
TARE	TARA	Tara	Tara ręczna (PT)
MODE	TARA	Tryb pracy	-
PRINT	TARA	Drukuj	-
C	TARA	Anuluj / Usuń	Uśpienie/ Włączeni
KLAWISZE NUMERYCZNE	TARA	-	-
F1	TARA	-	-
F2	TARA	-	-
F3	TARA	-	-

 Pilot wymaga zaawansowanej konfiguracji.

### Dodatkowa konfiguracja radiowych pilotów zdalnego sterowania

#### Wiele pilotów

Przydatne, gdy kilku operatorów używa tej samej wagi (do 3).

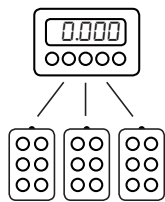

#### Jeden pilot - wiele wag

Przydatne, gdy trzeba sterować kilkoma wagami za pomocą tego samego pilota.

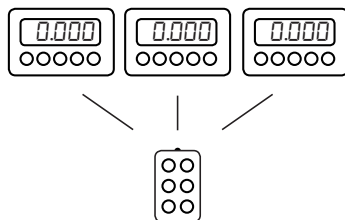

#### Dedykowany

Przydatne, gdy na tym samym obszarze zainstalowanych jest kilka wag, każdy zarządzany jest za pomocą własnego pilota.

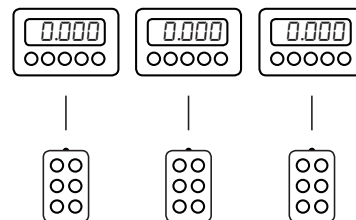

WYŚWIETLACZ

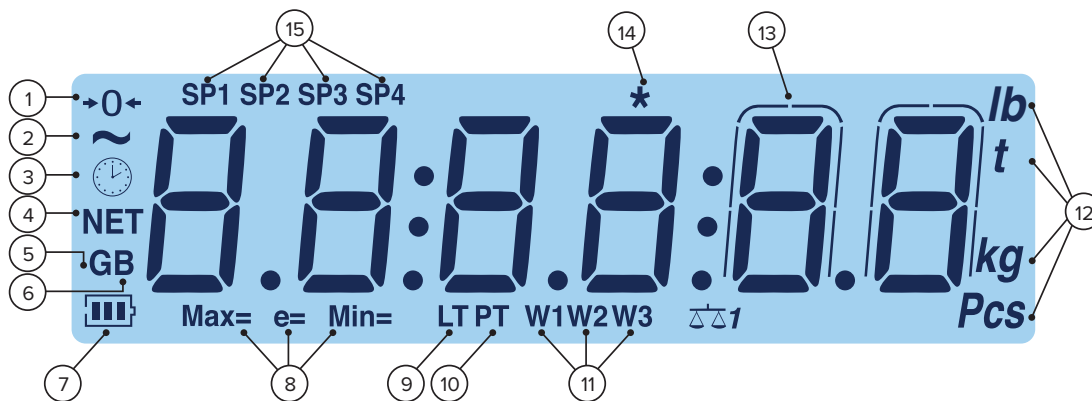

Numer	Symbol	Opis
(1)	→0←	Informuje, iż waga jest nieobciążona, i jest w opcji ważenia brutto
(2)	~	Informuje, iż waga nie jest stabilna.
(3)		Informuje, iż czas jest pokazywany na wyświetlaczu.
(4)	<b>NET</b>	Informuje, iż wyświetlana masa jest to masą netto. Jest zapisana tary.
(5,6)	<b>G B</b>	Informuje, iż wyświetlana masa jest masą brutto.
(7)		Informuje o poziomie naładowania baterii
(8)	<b>Max=</b> <b>Min=</b> <b>e=</b>	Informuje o Maksymalnym zakresie wagi, Informuje o Minimalnym zakresie wagi informuje o działce legalizacyjnej
(9)	<b>LT</b>	Informuje, iż zachowana tara jest aktywna
(10)	<b>PT</b>	Informuje, iż aktywne jest ręczne wprowadzanie tary
(11)	<b>W1 W2 W3</b>	Informuje o aktywnym zakresie ważenia.
(12)	<b>lb ... Pcs</b>	Jednostki miary:- funty (lb), tony (t), kilogramy (kg), gramy (g), Liczenie sztuk (PCS).
(13)		Informuje o włączonej wysokiej rozdzielczości wagi.
(14)	<b>*</b>	Wskazuje wciśnięcie klawisza. W niektórych trybach pracy wskazuje, że określona funkcja jest aktywna.
(15)	<b>SP1... SP4</b>	Informuje o aktywnych wyjściach przekaźnikowych (tylko z opcjonalną kartą).

LITERY:

A	B	C	D	E	F	G	H	I	J	K	L	M	N	O	P	Q	R	S	T	U	V	W	X	Y	Z
a	b	c	d	e	f	g	h	i	j	k	l	m	n	o	p	q	r	s	t	u	v	w	x	y	z

CYFRY:

0	1	2	3	4	5	6	7	8	9
0	1	2	3	4	5	6	7	8	9

## IDENTYFIKACJA OPROGRAMOWANIA METROLOGICZNEGO

### 1. Wyłącz wagę

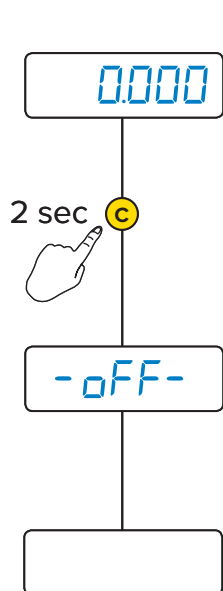

### 2. Postępuj zgodnie z procedurą:

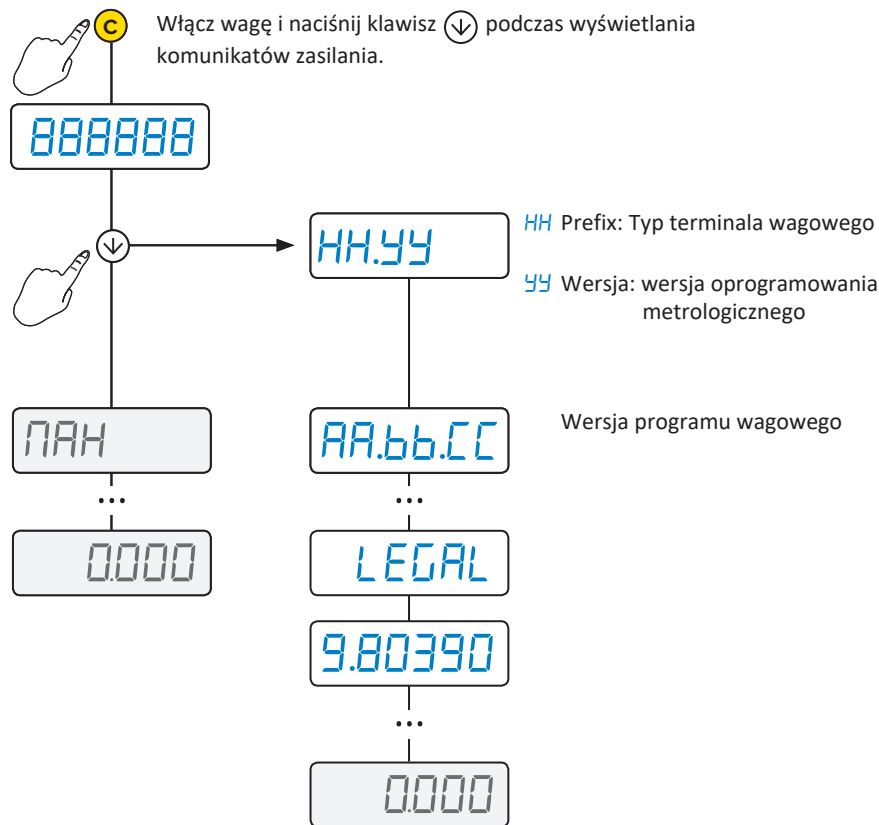

# FUNKCJE PODSTAWOWE

Włączanie.....	14
Wyłączanie.....	14
Zerowanie.....	14
Automatyczne tarowanie.....	15
Usuwanie tary.....	15
Zapisywanie tary w pamięci (PT).....	16
Wydruk oraz wydrukostatniego paragonu.....	17
Elektronicznatabliczkaznamionowa.....	17
Regulacja jasności wyświetlacza.....	18

## Włączenie

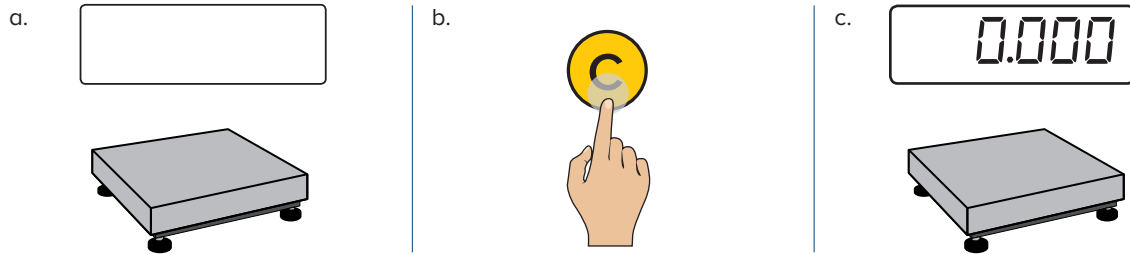

## Wyłączenie

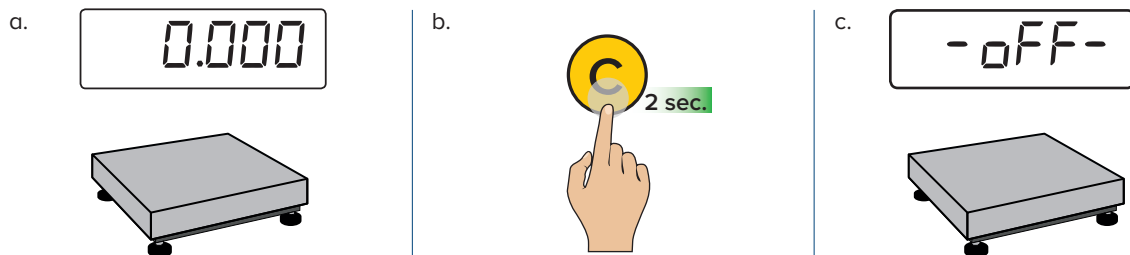

## Zerowanie

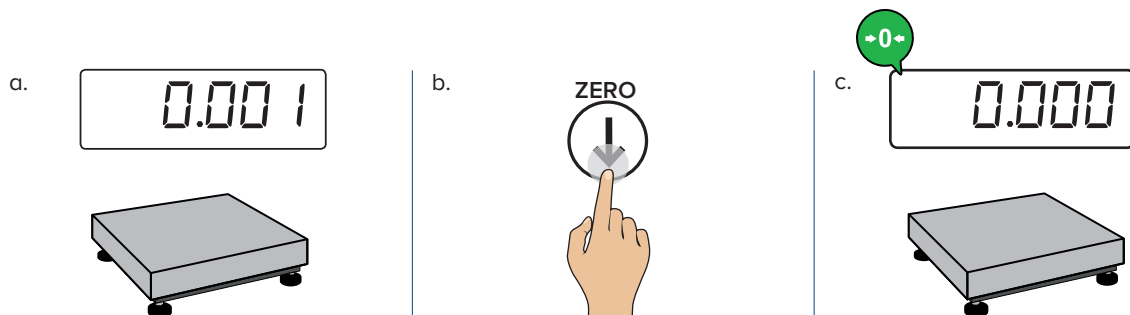

## Automatyczne tarowanie

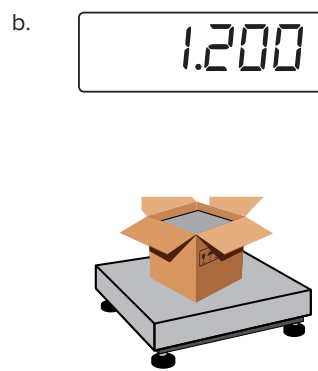
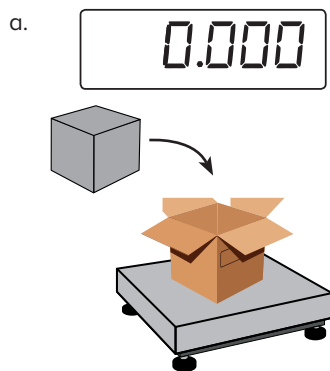
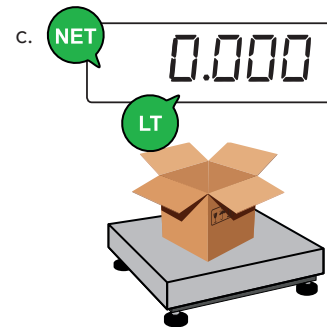
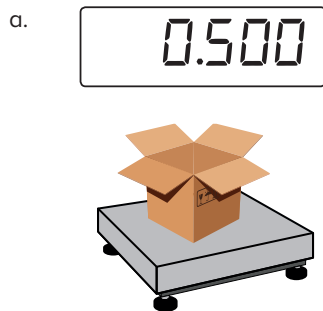

## Usuwanie Tary

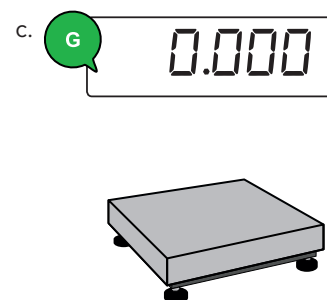
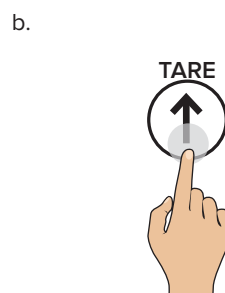
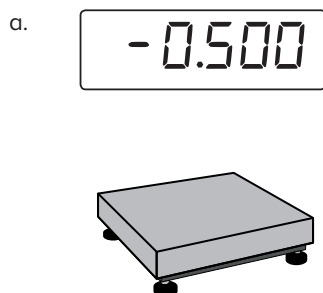

## Zapisanie Tary w pamięci

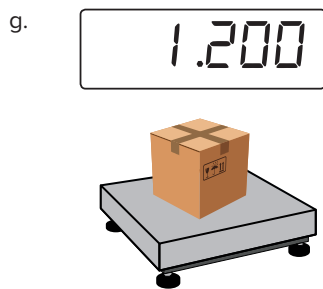
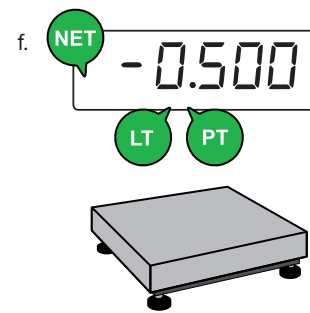
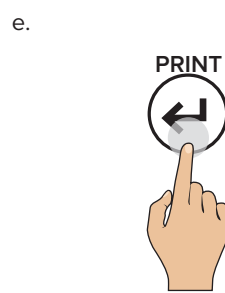
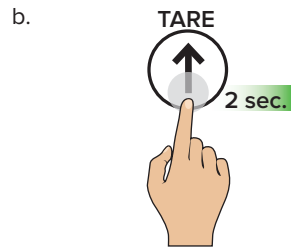
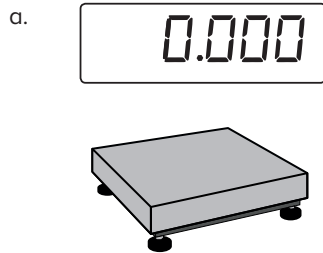

i

Jeśli terminal wagowy ma klawiaturę numeryczną, możliwe jest szybkie wprowadzenie tary:

a. Wprowadzanie wartości tary

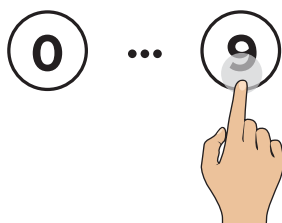

b.



## WYDRUK ORAZ WYDRUK OSTATNIEGO PARAGONU

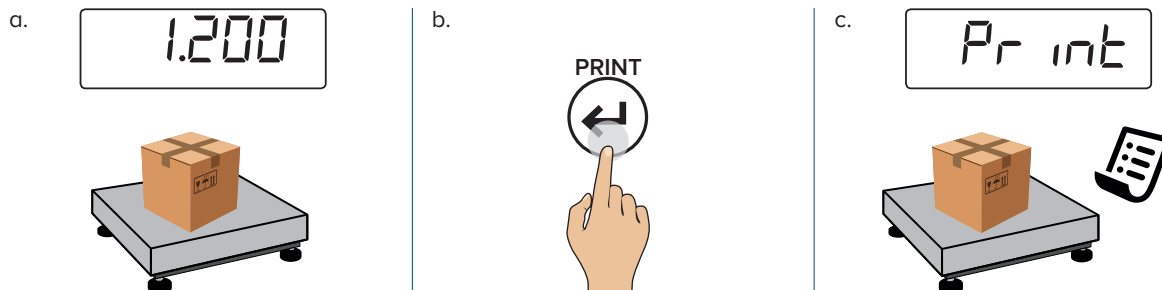

Aby ponownie wydrukować ostatni paragon (dla modeli z klawiaturą numeryczną)

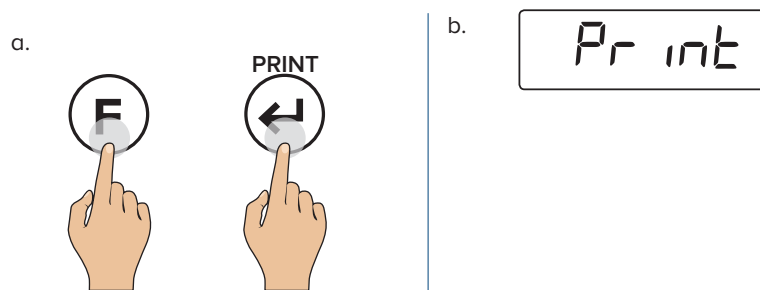

## ELEKTRONICZNA TABLICZKA ZNAMIONOWA

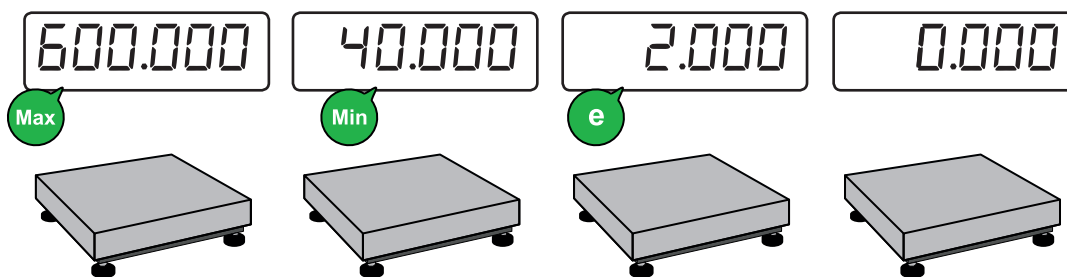
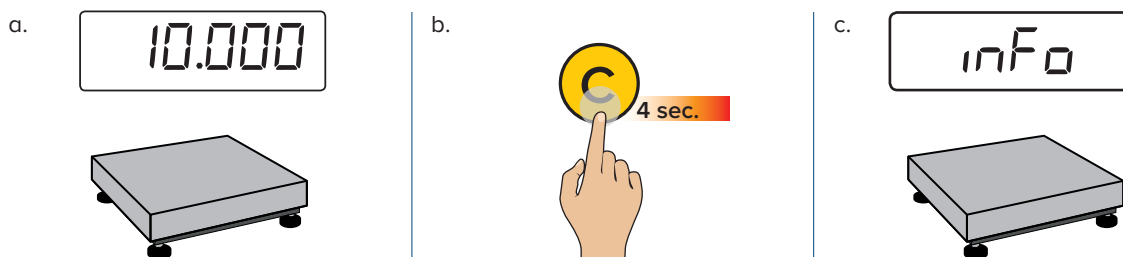

## REGULACJA JASNOŚCI WYŚWIETLACZA

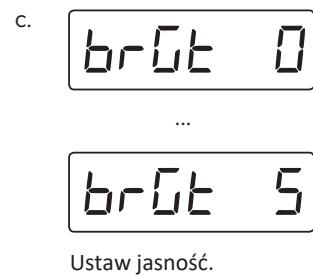
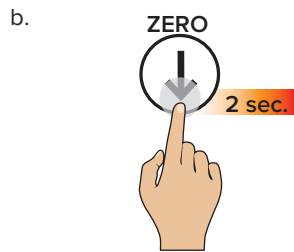
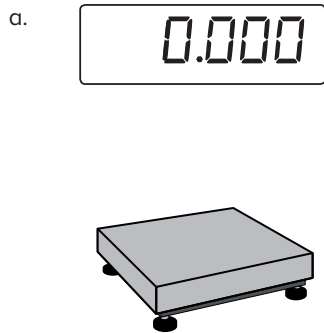

*Jak ustawić wartość*



# FUNKCJE DODATKOWE

## dla modeli z klawiaturą numeryczną

Ustawienia znanej wartości tary .....	20
archiwum 30 tar.....	20
Automatyczne.usuwanie.tary.....	21
Numery ILD.....	22
Data i godzina.....	23

## USTAWIENIE ZNAJOMEJ WARTOŚCI TARY (PT)

a. Wprowadź wartość Tary

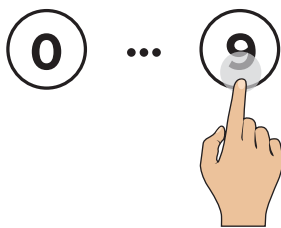

b.



## ARCHIWUM 30 TAR

Zapamiętuje najczęściej używane Tary (do 30), aby uprościć pobieranie za pomocą szybkiego wyboru.

Przykład



10,0 kg



12,0 kg



15,0 kg

### Jak zapisać Tarę

a.

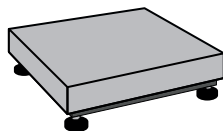

b.

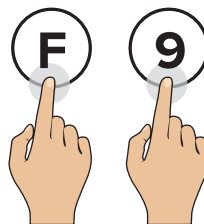

c.



Wybierz numer w pamięci

*Jak ustawić wartość*



d.



e.



Wprowadź wartość Tary

*Jak ustawić wartość*



f.



g.

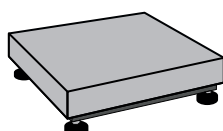

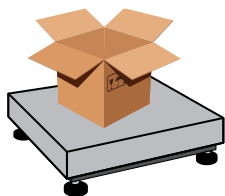

Jak przywołać zapisaną tary

a. 

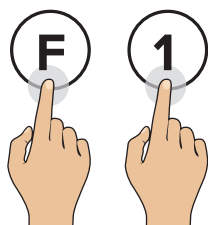

b. 



c. 

Wybierz numer z pamięci

Jak ustawić wartość

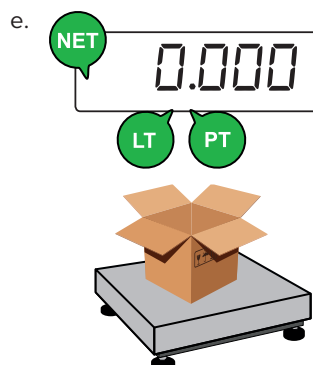
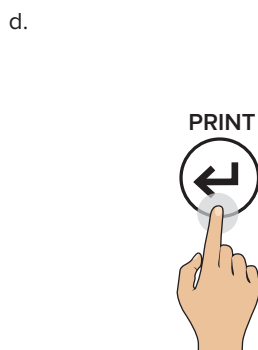

AUTOMATYCZNE USUWANIE TARY

a. 

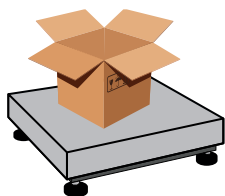

b. 

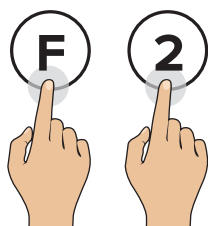

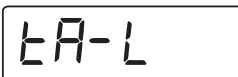
c. 

Automatyczne usuwanie wyłączone



Automatyczne usuwanie włączone: tarowanie zostanie automatycznie usunięte po całkowitym rozładowaniu nośni ładunku.

## NUMERY ILD

Przyrząd jest wyposażony w 2 pamięci do tymczasowej rejestracji kodów numerycznych, które można wykorzystać do identyfikacji produktu, operatora, partii itp. Kody te, jeśli zostaną wprowadzone, będą obecne na paragonie podczas drukowania.

### Jak wprowadzić identyfikator

a.

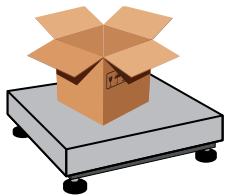

b.

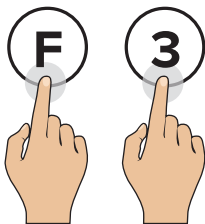

c.



Wybierz numer w pamięci

Jak ustawić wartość



d.



e.



Wprowadź wymagany identyfikator (do 10 cyfr)

Jak ustawić wartość



f.

PRINT



### Jak włączyć automatyczne usuwanie ID

a.

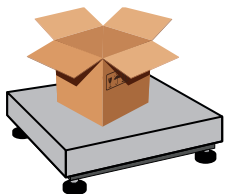

b.

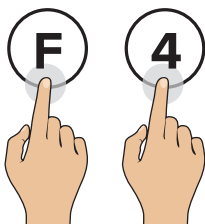

c.



Wybierz numer z pamięci.

Jak ustawić wartość



d.

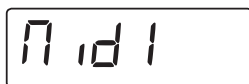

e.



Automatyczne usuwanie wyłączone.



Automatyczne usuwanie włączone: wprowadzony identyfikator zostanie automatycznie usunięty, gdy nośnia ładunku zostanie całkowicie rozładowana.



Numeryczne identyfikatory są zerowane automatycznie po wyłączeniu wagi.

## DATA I GODZINA

a.

0.000

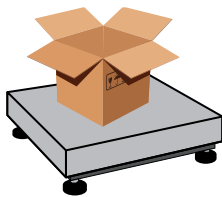

b.

Fun 8

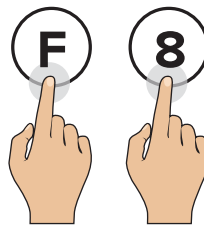

c.



day

Month

year

hour

minute

**i**

Funkcja dostępna tylko z opcjonalną kartą alibi lub zegarem czasu rzeczywistego.

# FUNKCJE ZAAWANSOWANE

Wejście do menu i wybór funkcji ważenia.....	25
Ważenie z odczytem wskazań w wysokiej rozdzielczości (H i .rE5) .....	26
Sumowanie (tAtRL).....	28
Receptura (ForPL) .....	30
Liczenie sztuk (Count).....	32
Ważenie kontrolne (CHECK) .....	35
Konwersja jednostek miary (CONVER).....	38
Ważenie % (PERC) .....	39
"Zamrożenie" wskazań wyświetlacza (hold) .....	42
Przełączanie masy netto na masę brutto (NET .GROSS) .....	43

## WEJŚCIE DO MENU I WYBÓR FUNKCJI WAŻENIA

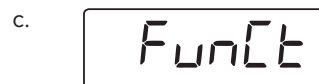
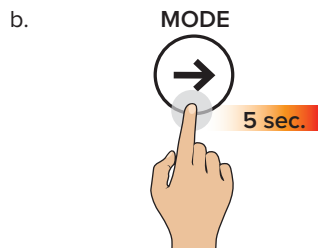
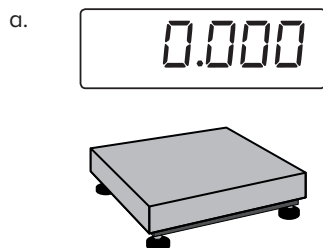

Wskaźnik znajduje się w menu funkcji: wyświetla się aktualnie aktywna funkcja.

d. Wybór funkcji

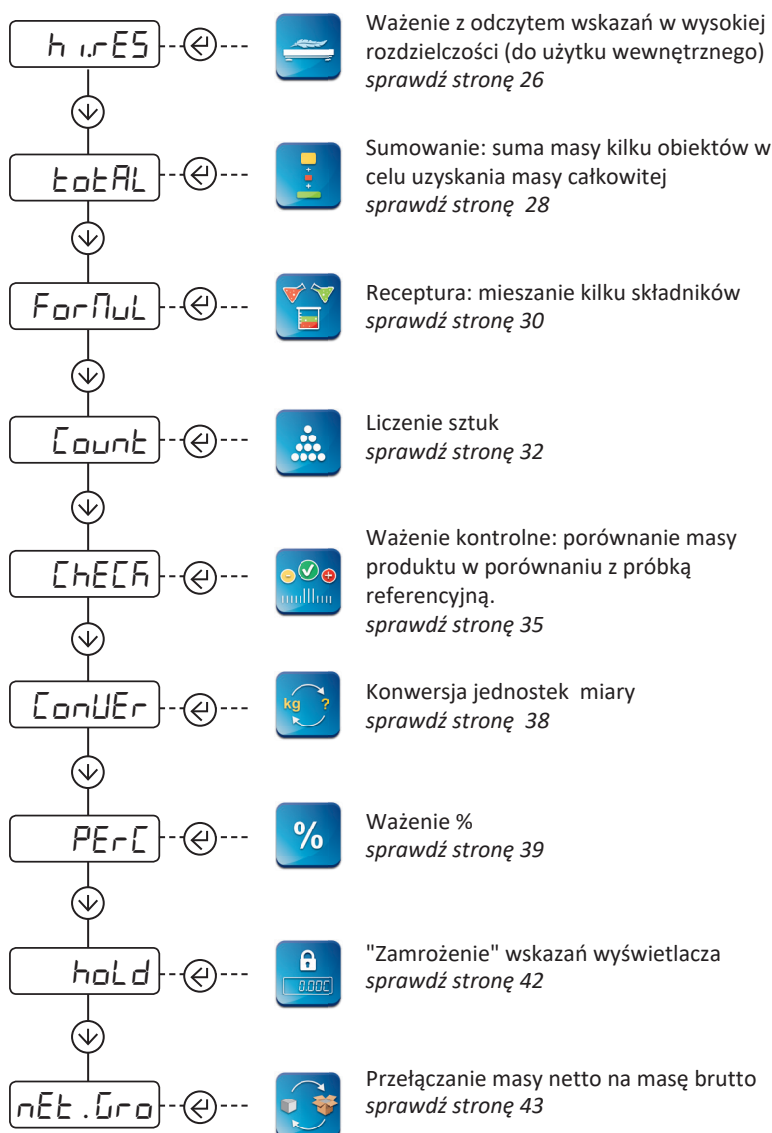

Po wybraniu funkcji waga powraca do trybu ważenia.

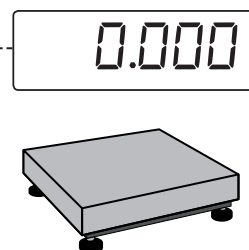



## WAŻENIE Z ODCZYTEM WSKAZAŃ W WYSOKIEJ ROZDZIELCZOŚCI - *h.i.r.E5*

### Jak sprawdzić kalibrację, jeśli to konieczne

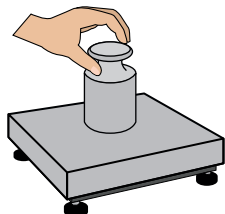

### Jak dokalibrować, jeśli to konieczne

a.

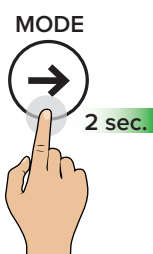

b.



Ustaw wagę próbki

*Jak ustawić wartość*



c.



d.



e.

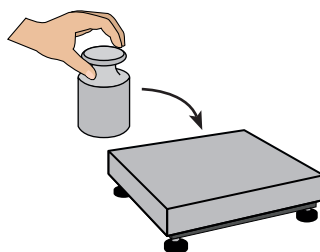

f.



g.

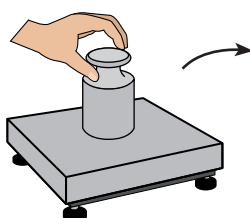

h.



i.



Sprawdź ukończoną kalibrację

WAŻENIE Z ODCZYTEM WSKAZAŃ W WYSOKIEJ ROZDZIELCZOŚCI - h i . r E5



Jak wybrać żadaną dokładność działki odczytowej

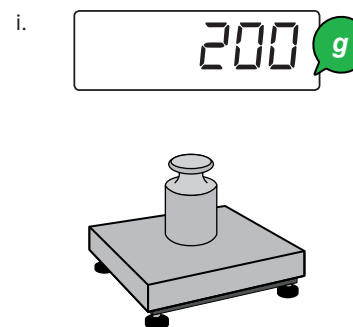
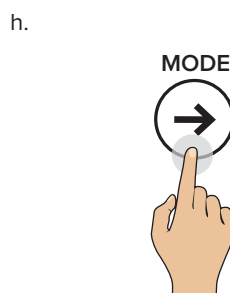
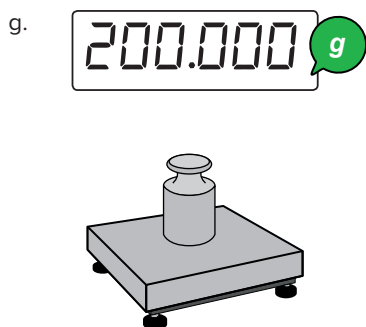
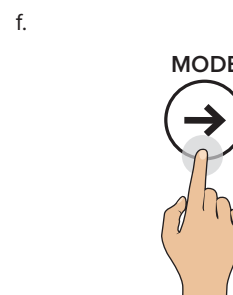
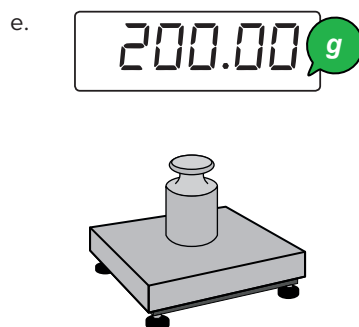
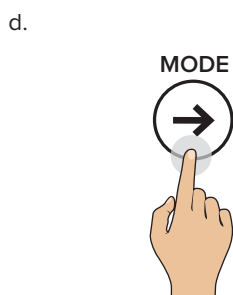
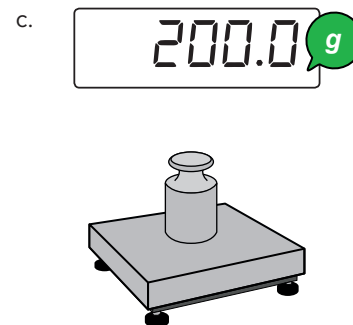
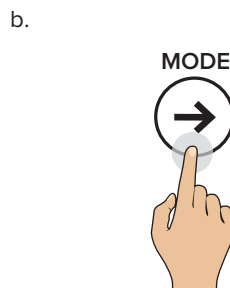
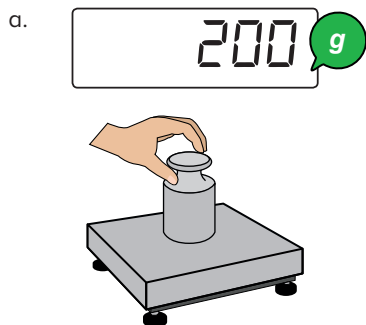

Ten tryb pracy wymaga skonfigurowania odpowiedniego filtra (h i . r E50...h i . r E57) (sprawdz stronę 47). maksymalna liczba cyfr po przecinku wynosi 3.



## SUMOWANIE - tOTAL

### Jak sumować ważenia

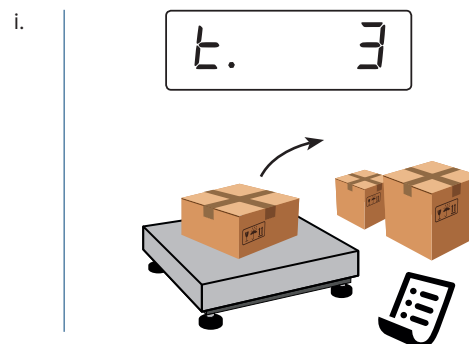
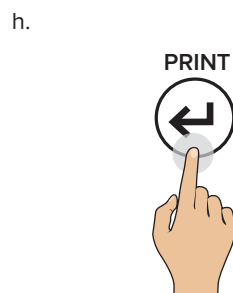
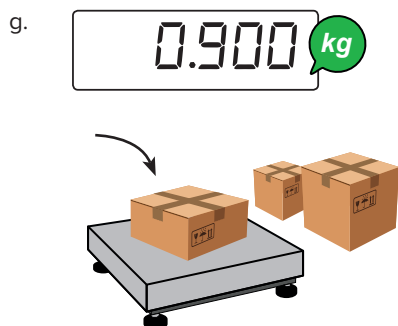
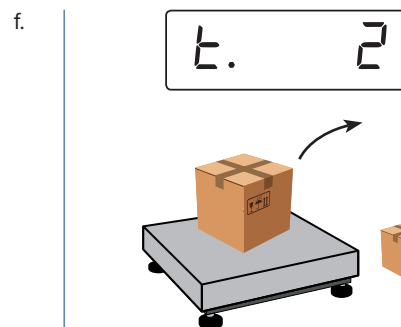
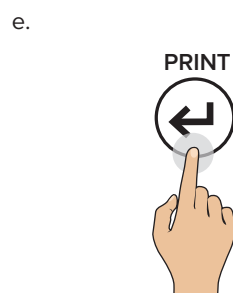
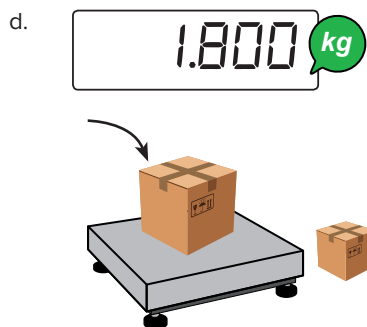
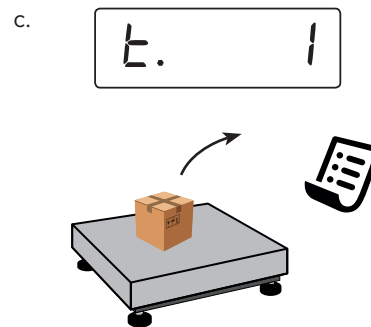
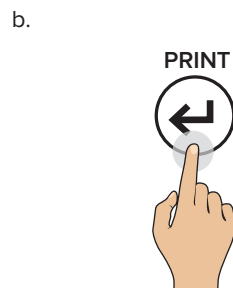
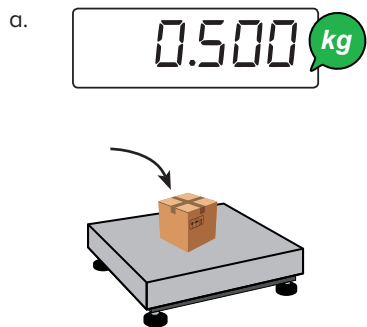

## SUMOWANIE- total



### Jak chwilowo odczytać sumę ważen

a.



b.

n. 3

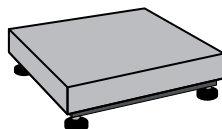

Number of weighs

3.200 kg

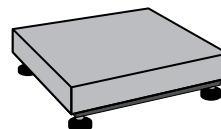

Total weight



i

Z klawiaturą numeryczną (F) + (7) pokazuje aktualną sumę bez żadnego wydruku / resetowania.

### Jak zakończyć sumowanie i zresetować sumę

a.



b.

n. 3

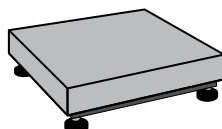

Liczba ważen

3.200 kg

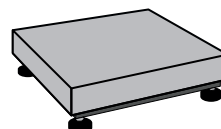

Masa całkowita



i

Z klawiaturą numeryczną (F) + (7) pokazuje aktualną sumę bez żadnego wydruku / resetowania.

### Jak wydrukować i zresetować sumę całkowitą

a.



b.

n. 3

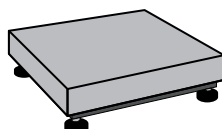

Liczba ważen

3.200 kg

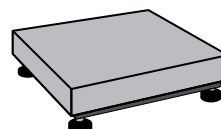

Masa całkowita



i

Z klawiaturą numeryczną (F) + (6) pokazuje aktualną sumę bez żadnego wydruku / resetowania.



RECEPTURA-Formula

Jak sumować ważenia

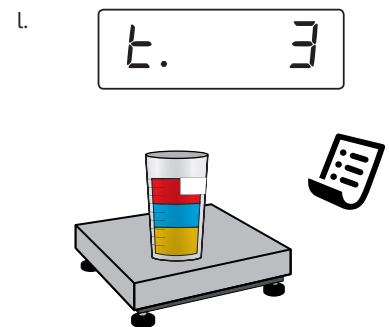
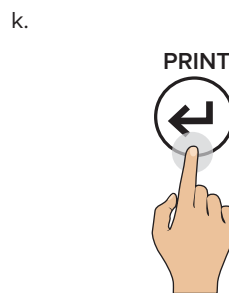
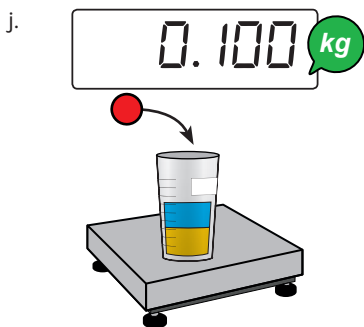
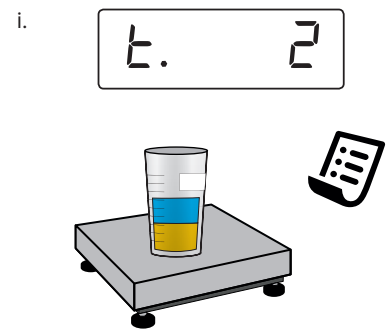
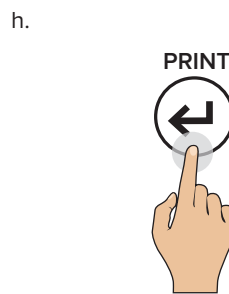
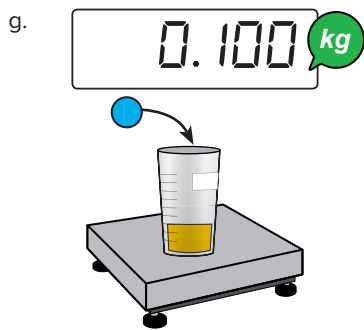
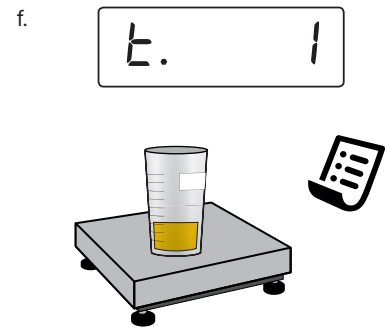
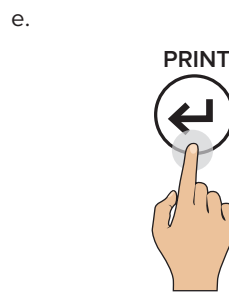
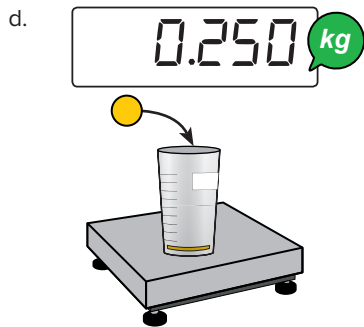
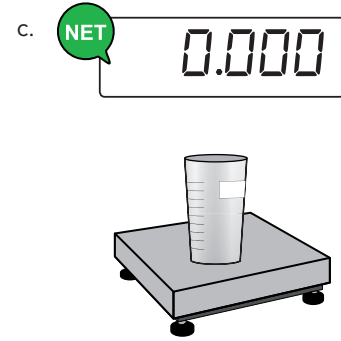
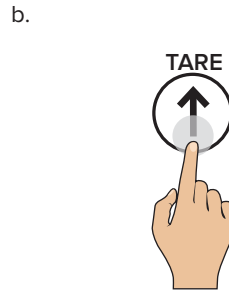
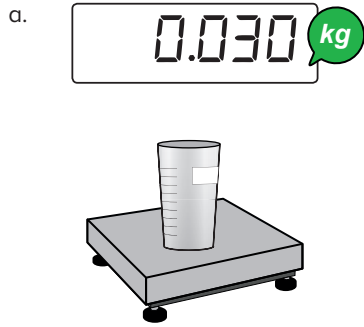

## RECEPTURA- ForNuL



### Jak chwilowo odczytać sumę

a.



b.

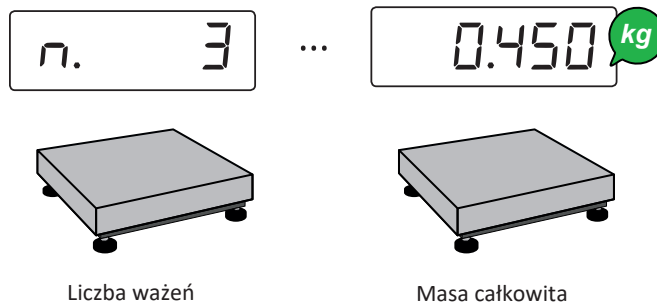

**i**

Z klawiaturą numeryczną (F) + (7) pokazuje aktualną sumę bez żadnego wydruku / resetowania.

### Jak zresetować sumę

a.



b.

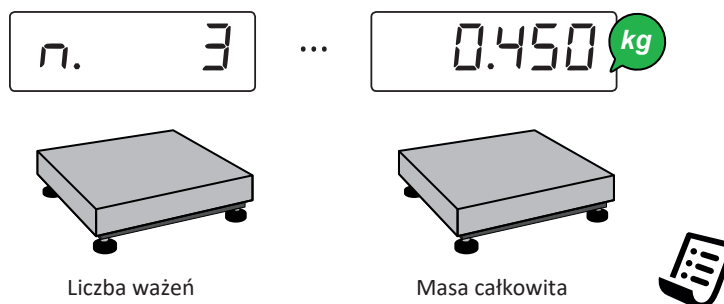

**i**

Z klawiaturą numeryczną (F) + (7) pokazuje aktualną sumę bez żadnego wydruku / resetowania.

### Jak wydrukować i zresetować sumę całkowitą

a.



b.

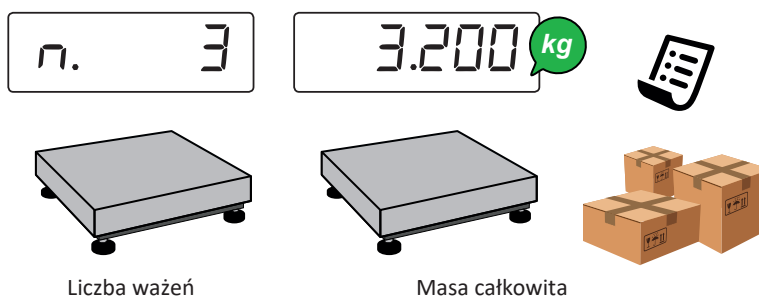

**i**

Z klawiaturą numeryczną (F) + (6) pokazuje aktualną sumę bez żadnego wydruku / resetowania.



## LICZENIE SZTUK - Count

### Jak wprowadzić ilość referencyjną

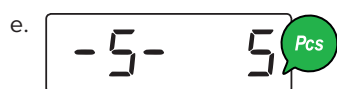
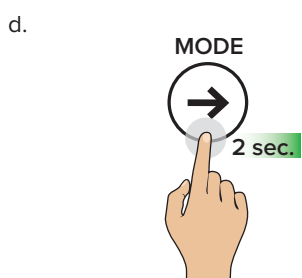
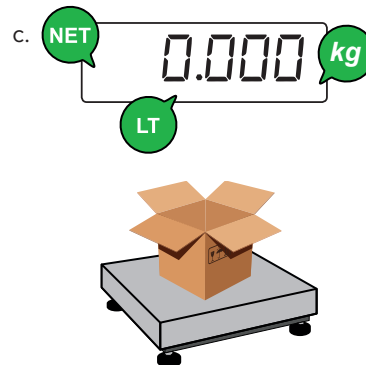
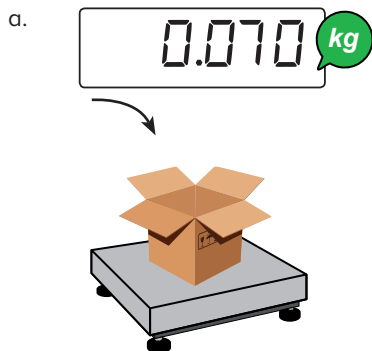

Wprowadź ilość referencyjną  
(5, 10, 20, ... 200 sztuk)

Jak ustawić wartość



*\*Przy pomocy klawiatury numerycznej, kombinacja klawiszy (F)+(5) pozwala wpisać żądaną ilość (w dowolnej ilości).*

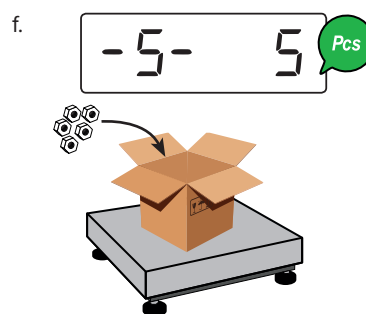

Umieść wybraną ilość referencyjną na nośni ładunku.

*Aby zapewnić prawidłowe wyliczenie próbek, ilość referencyjna musi mieć ważyć co najmniej 0,1% maksymalnej nośności wagi.*

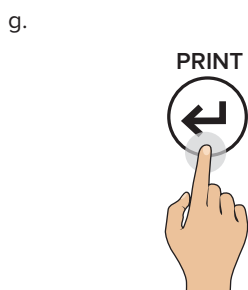

Trwa wyliczenie próbki, proszę czekać ...

*\*Przy pomocy klawiatury numerycznej, kombinacja klawiszy (F)+(5) pozwalają modyfikować czas próbkowania. Im większy czas, tym większa dokładność wyliczenia sztuk.*

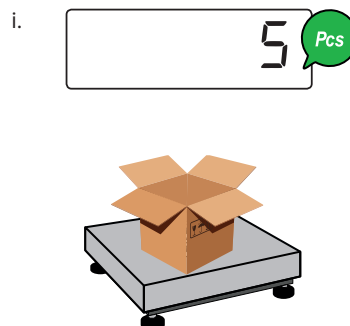

## LICZENIE SZTUK - Count



### Jak przełączać między liczbą sztuk a masą

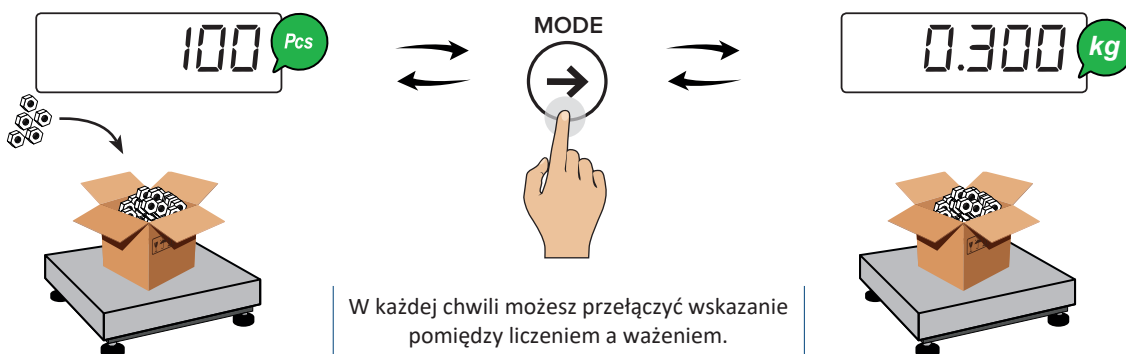

### Jak wprowadzić średnią masę jednostkową produktu

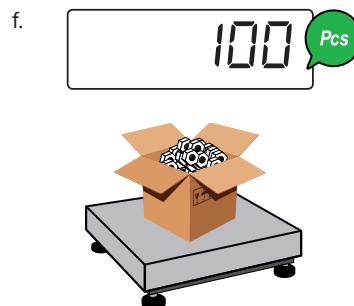
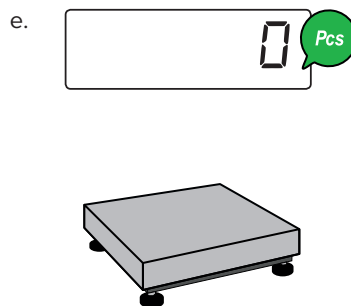
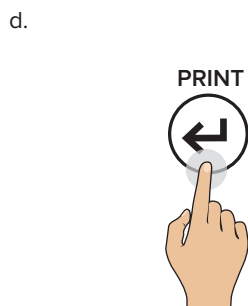
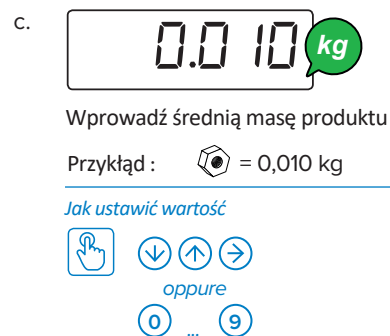
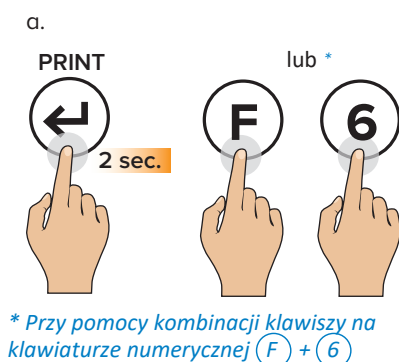

W celu poprawnego zliczania należy ustawić znaną wartość tary (patrz strona 15) lub wytarować pusty pojemnik i wypełnić go produktami do policzenia.



LICZENIE SZTUK - Count

Liczenie sztuk z całego ładunku

a.

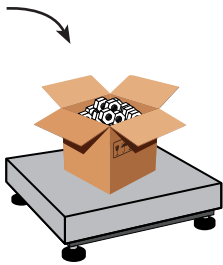

b. Wstaw wartość tary



Jak ustawić wartość



c.

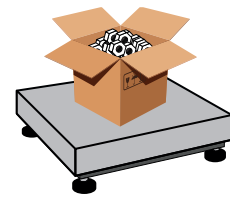

d.

e.

Wprowadź ilość referencyjną (5, 10, 20, ... 200 sztuk)

Jak ustawić wartość



Za pomocą klawiatury numerycznej kombinacja klawiszy (F) + (5) pozwala wpisać żądaną ilość (w dowolnej ilości).

f. Take the samples (5, 10, 20, 30, 40, 50, 60, 75, 100, 200 pezzi).

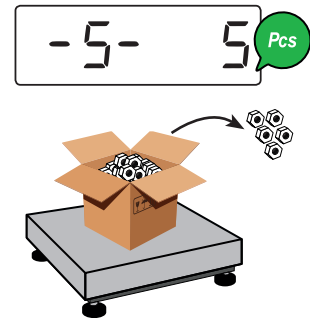

g.

h.

Trwa wyliczanie próbki, proszę czekać ...

\*Przy pomocy klawiatury numerycznej, kombinacja klawiszy (F) + (5) pozwalają modyfikować czas próbkowania. Im większy czas, tym większa dokładność wyliczania sztuk.

i.

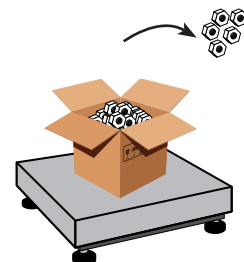



## WAŻENIE KONTROLNE - CHECK

Jak rozpocząć kontrolę ze znaną masą referencyjną

a.

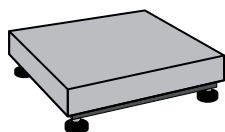

b.

c.

d.

Jak ustawić wartość



e.

f.   
Wprowadź dolną granicę tolerancji

Jak ustawić wartość

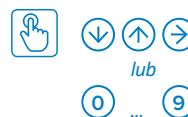

g.

h.   
Wprowadź górną granicę tolerancji

Jak ustawić wartość



i.

### Przykład 1

Aby sprawdzić masę produktu wynoszącą 1000 g z tolerancją +/- 5 g (tj. od 995 g do 1005 g), ustaw:

0 1000  
L 00005  
h 00005

### Przykład 2

Aby sprawdzić masę produktu wynoszącą 500 g z tolerancją + 10 g / - 20 g (tj. od 480 g do 510 g), ustaw

0 00500  
L 00020  
h 000 10



## WAŻENIE KONTROLNE - CHECK

Jak rozpocząć kontrolę z automatycznym uzyskaniem masy referencyjnej

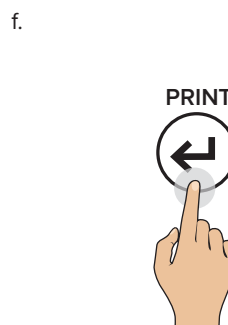
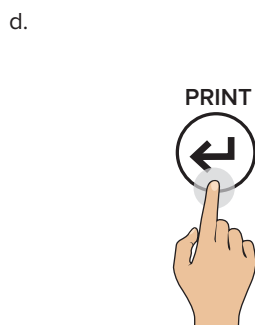
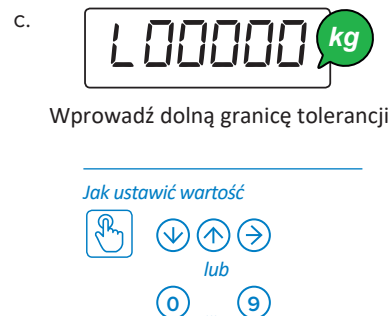
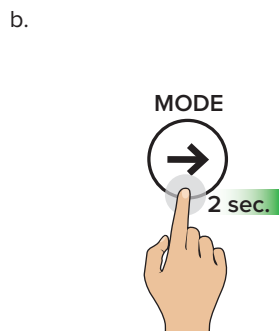
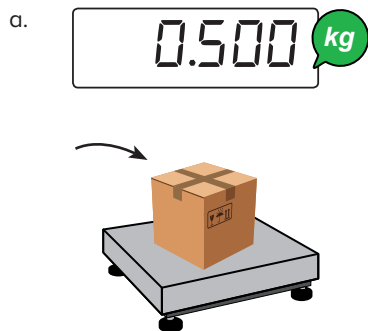

Jak sprawdzić masę produktu

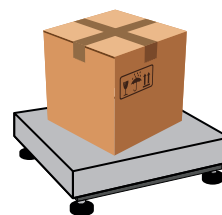
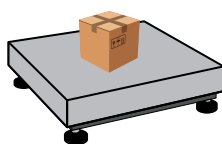
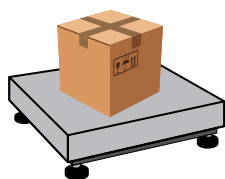
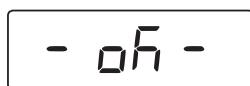



## WAŻENIE KONTROLNE - CHECK

Jak zaktualizować ciężar nominalny znaną masą referencyjną

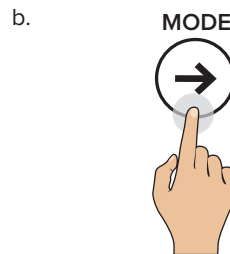
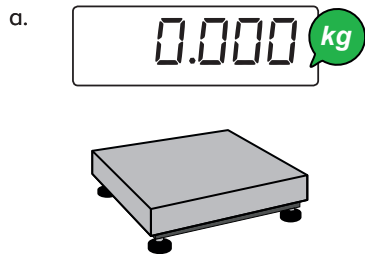

Jak zaktualizować kontrolę z automatycznym uzyskaniem masy referencyjnej

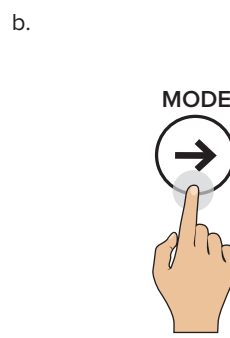
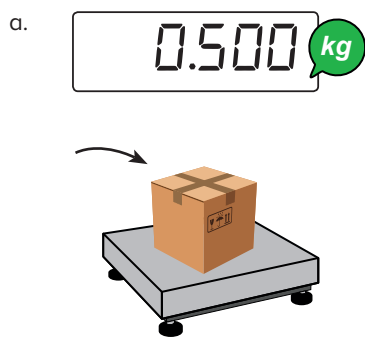

Jak edytować granice tolerancji

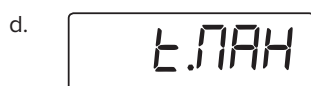
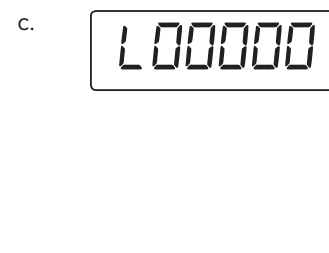
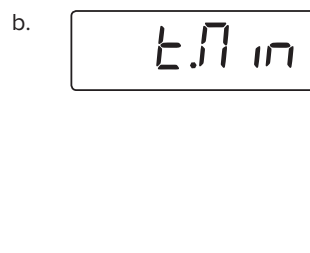
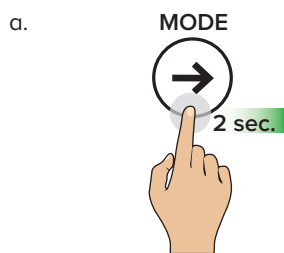



## KONWERSJA JEDNOSTEK MIARY - CoNUEr

### Jak przekonwertować kilogramy na funty (tryb standardowy)

W dowolnym momencie możesz przełączać jednostki miary.

### Konwersja jednostki miary z dowolnym współczynnikiem konwersji

a.

b.

c.

d.

Wprowadź średnią masę jednostki

*Jak ustawić wartość*

lub

<b>Funty (lb)</b>	1g = 0.00220
<b>Uncje (oz)</b>	1g = 0.03527
<b>Kamień (st)</b>	1g = 0.00016
<b>Karaty (kt)</b>	1g = 5.00000
<b>Ziarno (gr)</b>	1g = 15.43240
...	

*Każdy współczynnik konwersji należy pomnożyć przez masę.*

e.

f.

W dowolnym momencie możesz przeliczyć jednostkę miary z dowolnym współczynnikiem konwersji.

WAŻENIE % - PERC



Kontrola procentowa

I. Jak wprowadzić masę referencyjną (100%)

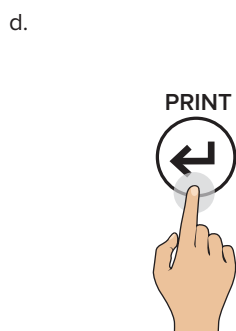
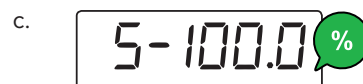
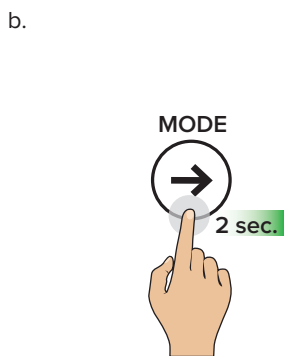
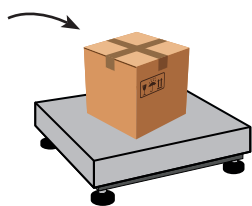

Trwa wyliczanie próbki, proszę czekać ...

*\*Przy pomocy klawiatury numerycznej, kombinacja klawiszy (F) + (7) pozwalają modyfikować czas próbkowania. Im większy czas, tym większa dokładność wskazań.*

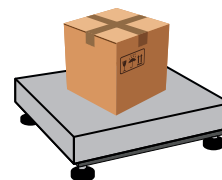

II. Jak sprawdzić masę

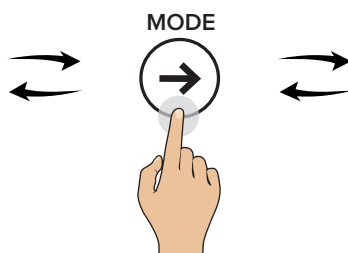
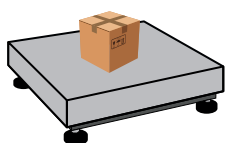

W każdej chwili możesz przejść od masy w % do masy w kg.

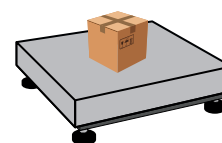



**WAŻENIE % - P E C**

**Pomiar procentowy**

Przykład receptury:

**Product: RP28K**  
 1. 2127A3 - 50%  
 2. 23AB4 - 30%  
 3. Woda - 20%  
**Masa całkowita produktu 500 g**

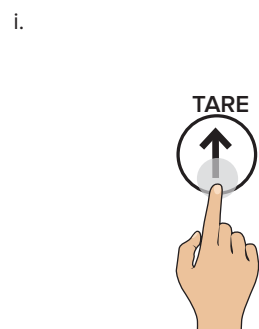
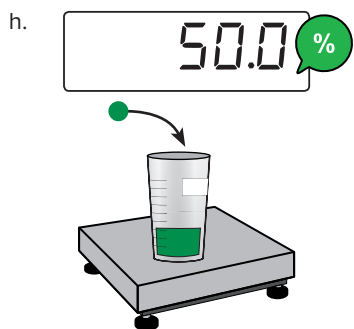
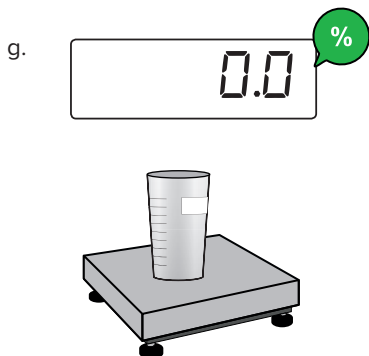
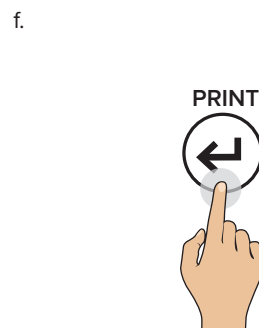
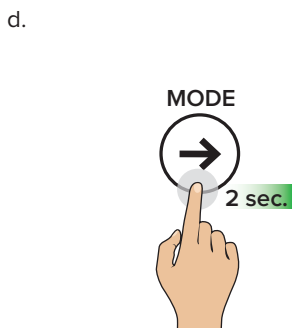
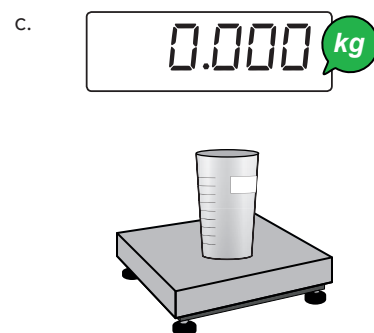
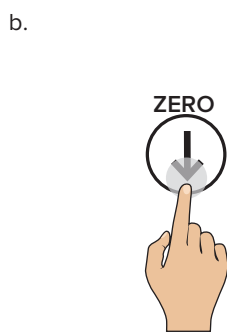
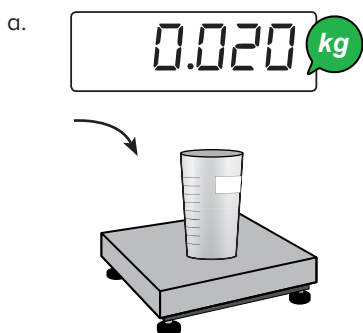



WAŻENIE % - PERC

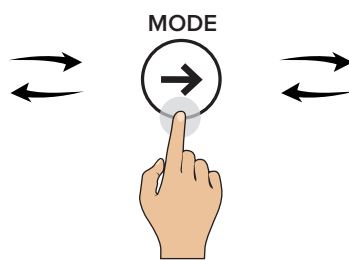
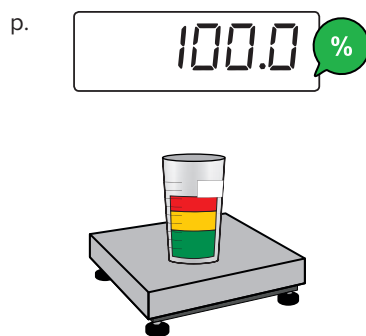
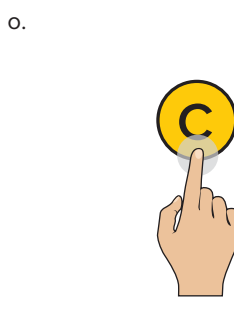
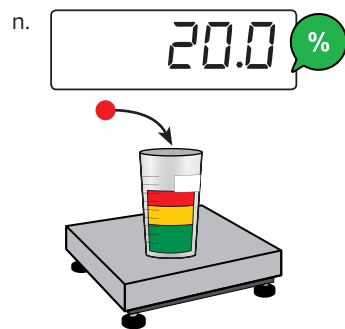
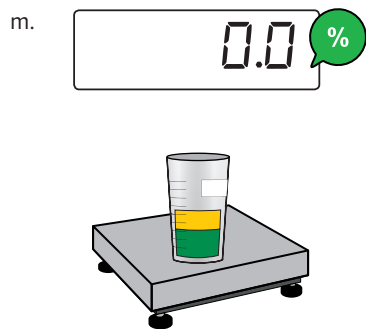
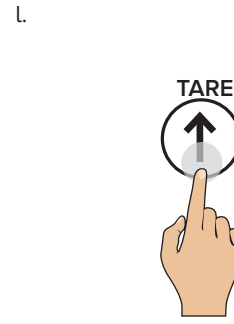
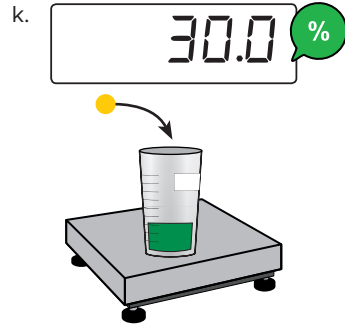
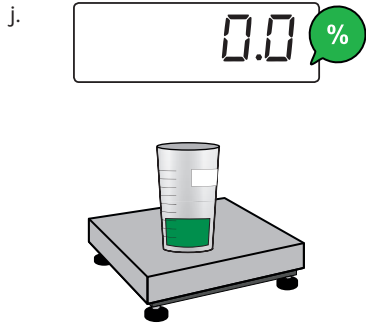

W każdej chwili możesz przejść od masy w % do masy w kg.





## "ZAMROŻENIE" WSKAZAŃ WYŚWIETLACZA - hold

### Jak aktywować funkcję

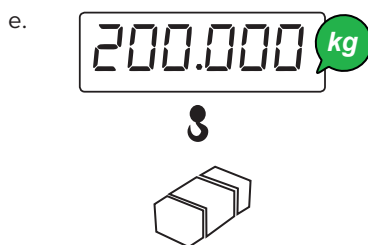
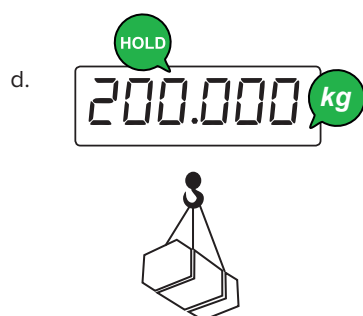
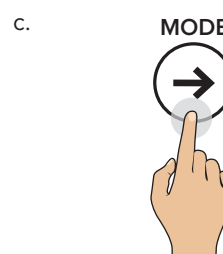
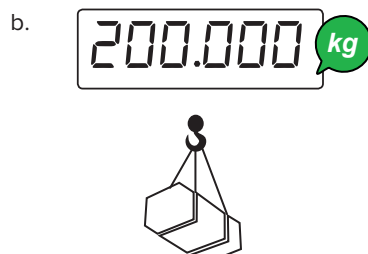
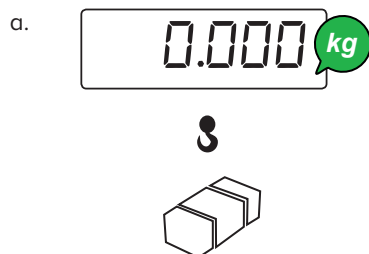

Ciężar na wyświetlaczu wyświetlany jest nawet wtedy, gdy waga jest rozładowana.

### Jak wyłączyć funkcję

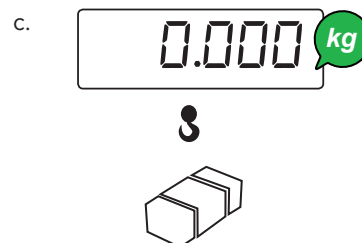
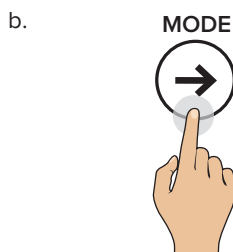
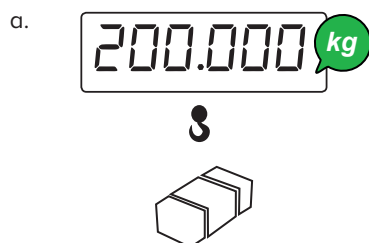

PRZEŁĄCZANIE MASY NETTO NA MASĘ BRUTTO - *net.gro*

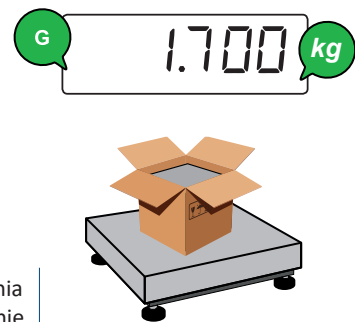
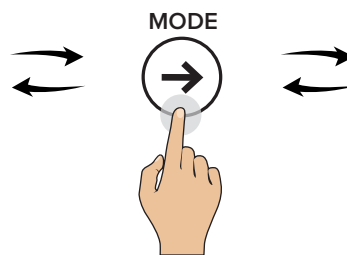
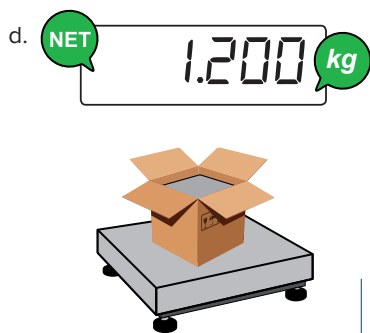
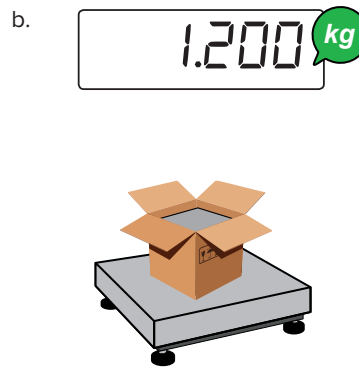
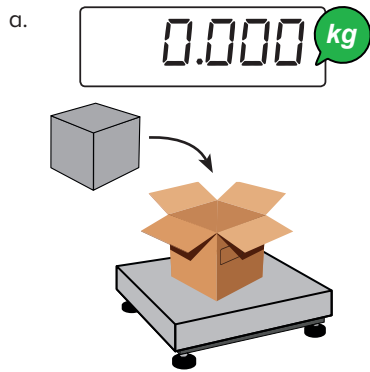
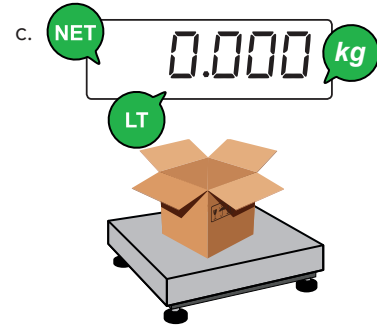
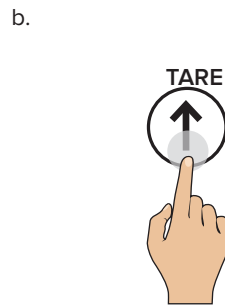
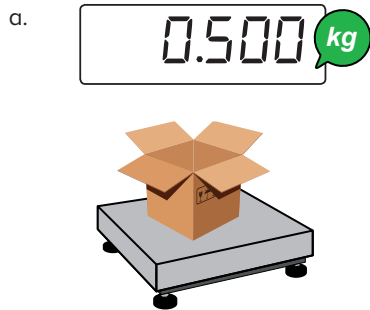

W każdej chwili możesz przejść ze wskazania masy netto na wskazanie masy brutto i odwrotnie

# MENU KONFIGURACJI

Jak wejść do menu konfiguracji .....	44
Data i czas (CLOCK).....	45
Wysoka rozdzielczość (PREC. 10) .....	45
Odczytanie Pamięci Alibi (ALibi) .....	46
Wyjścia przekaźnikowe (SELE) .....	46
Filtry ważenia (FILTER) .....	47
Ustawienia wyświetlacza (SCREEN) .....	48
Tara (TARE).....	49
Automatyczne wyłączenie (AutoOFF) .....	49
Ręczne włączanie drukarki (ON. Print) .....	49
Zerowanie numeracji paragonów (Ticket.RESET) .....	50
Przywracanie stawień fabrycznych (RESET) .....	50
Diagnostyka (diAG).....	50

## JAK WEJŚĆ DO MENU KONFIGURACJI

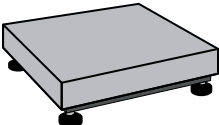
a.   

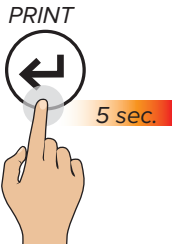
b. 

c. 

Terminal wagowy znajduje się w menu konfiguracji.



# MENU

Jak wejść

1. ⏪ 5 Sec.

Strona 44

Jak przeglądać

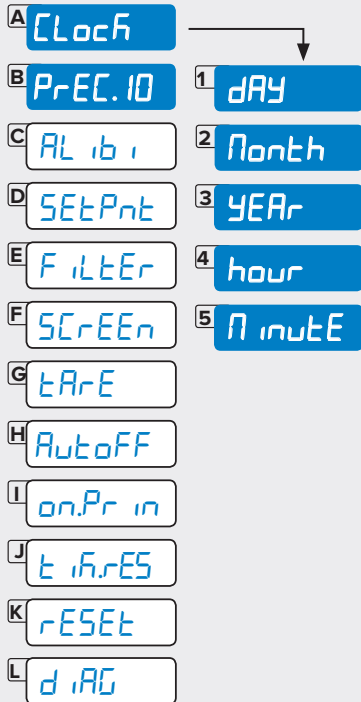

## CLoCh - DATE AND TIME



Widoczne tylko wtedy, gdy aktywna jest karta alibi lub zegara czasu rzeczywistego (opcja dodatkowa)

Dzień

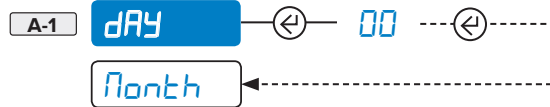

Miesiąc

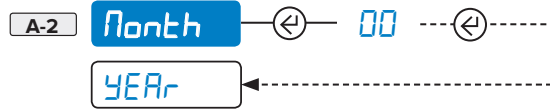

Rok

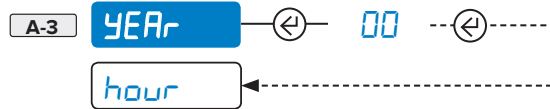

Godzina

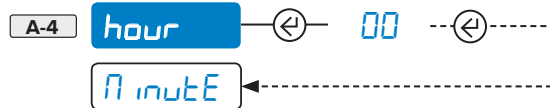

Minuty

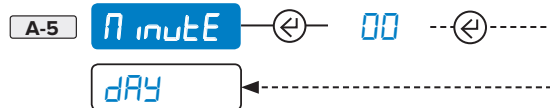

## PrEC.10 - WYSOKA ROZDZIELCZOŚĆ



Ta funkcja umożliwia wyświetlanie wagi z dziesięciokrotnie większą rozdzielczością

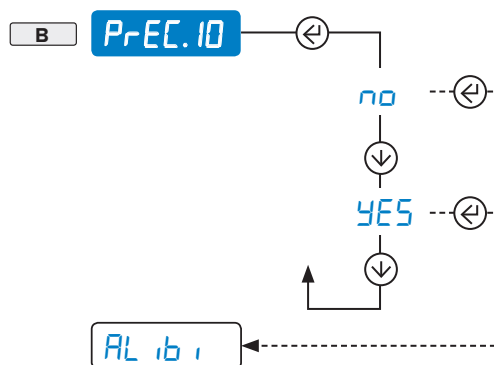



# MENU

Jak wejść

1. (Left Arrow) 5 Sec.

Jak przeglądać



Strona 44

- A CLoCh
- B PrEC.10
- C ALibi
- D SEtPnt
- E FiLteR
- F SCrEEen
- G tArE
- H AutoFF
- I onPr in
- J tArES
- K rESEt
- L dAG

## ALibi - ODCZYTANIE PAMIĘCI ALIBI



Widoczne tylko wtedy, gdy aktywna jest karta alibi (opcja dodatkowa)

Kod identyfikacyjny zapisywanego ważenia wyraża się w następujący sposób: 00000 - 000000, na przykład: 00001 - 000021.

Pierwsza wartość to numer ponownego zapisu, druga wartość to numer identyfikacyjny ważenia.

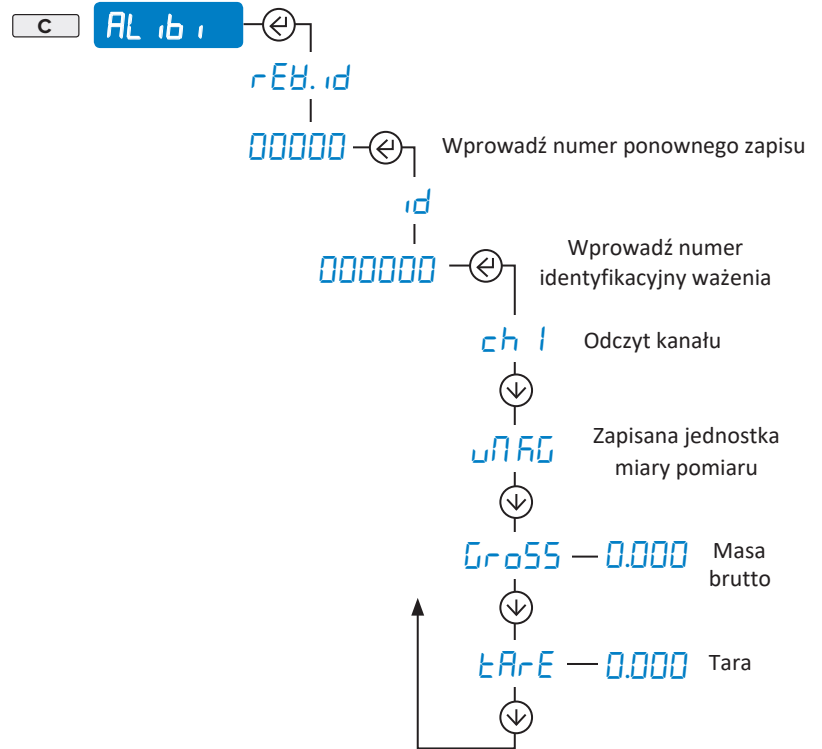

## SEtPnt - WYJŚCIA PRZEKAŹNIKOWE



Widoczne tylko wtedy, gdy aktywna jest przełącznikowa (opcja dodatkowa)

Aktywacja / deaktywacja wyjścia przełącznikowego masą

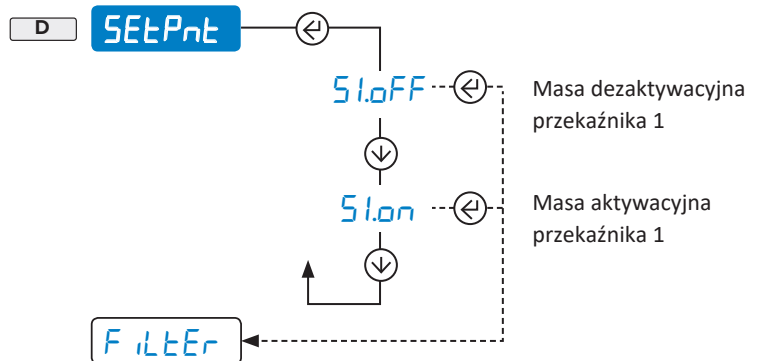

i

Powtórz tą samą operację dla przełącznika nr 2, 3, 4.





# MENU

Jak wejść

1. ⏪ 5 Sec.

Strona 44

Jak przeglądać



- A CLocH
- B PrEC.10
- C ALib1
- D SEtPnt
- E **FiltEr**
- F SCrEEr 1 StAnd.0
- G tArE ...
- H AutoFF 4 StAnd.3
- I onPr in 5 h irES.0
- J t irES 12 h irES.7
- K rESEt 13 dYn.0
- L d iAG ...
- 16 dYn.3
- 17 SLoB.0
- 20 SLoB.3
- 21 doS.0
- 24 doS.3
- 25 rAdC 0
- 28 rAdC 5

## FiltEr - FILTRY WAŻENIA



Ustawia pobudliwość wagi  
Przydatne w optymalizacji ważenia do Twoich potrzeb.

w urządzeniu z zatwierdzeniem typu (legalizacją) możesz wybrać tylko niektóre z wymienionych poniżej filtrów.

### Wprowadzenie

Wartość "0" reprezentuje najmniejsze wartości filtrowania.  
Zwiększenie wartości daje wadze większą stabilność wskazań.  
Zalecamy kilkakrotne ważenie, zmieniając częstotliwość, dopóki nie osiągniesz najlepszego kompromisu między pobudliwością a stabilnością wskazań.

Wagi stołowe, platformowe oraz liczenie sztuk

E-1 StAnd.0

...

E-4 StAnd.3

Wagi o wysokiej dokładności

E-5 h irES.0

...

E-12 h irES.7

Wagi hakowe

E-13 dYn.0

...

E-16 dYn.3

Ważenie cieczy, wagi samochodowe i ważenie z wibracjami

E-17 SLoB.0

...

E-20 SLoB.3

Dozowanie, napełnianie, kontrola poziomu i przeciążenia

E-21 doS.0

...

E-24 doS.3

Auto Manual

Filtr dla określonych aplikacji do użytku przez producenta

E-25 rAdC 0

...

E-28 rAdC 5





# MENU

Jak wejść

1. (left arrow) 5 Sec.

Strona 44

Jak przeglądać



A CLock

B PrEC.10

C ALib1

D SEtPnt

E FiltEr

F SCrEEen

G tArE

H AutoFF

I onPr in

J tArES

K rESEt

L dAG



1 bARL it

2 br iGht

3 LoCh

4 CoLour

## nEErCS - USTAWIENIA WYŚWIETLACZA



Podświetlenie

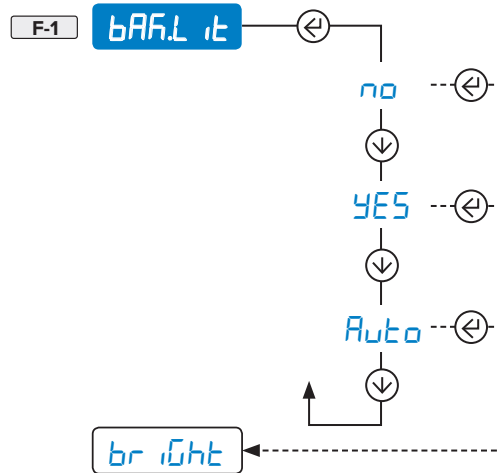

Zawsze włączone

Włączony, gdy waga jest niestabilna

Jasność

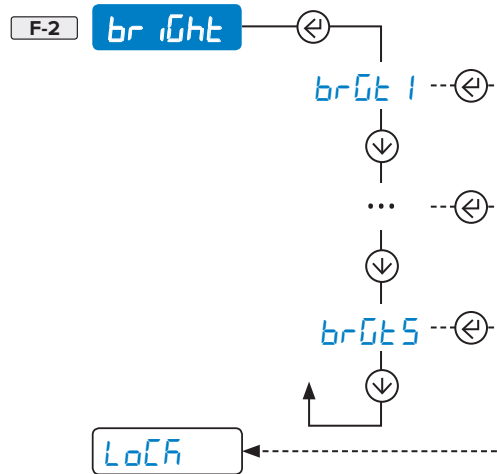

Blokada wyświetlacza (do użytku przez producenta)

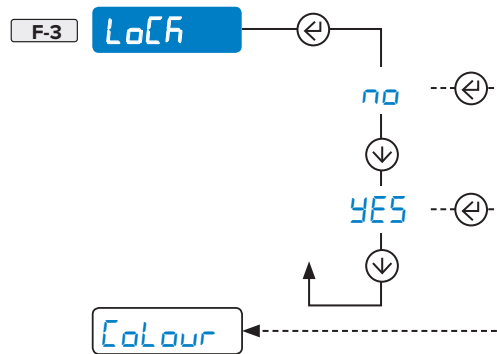

Kolor podświetlenia

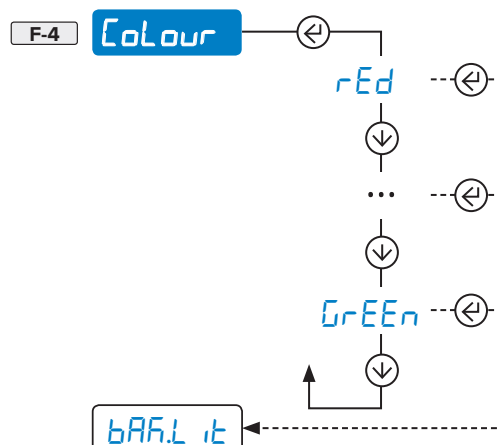

Widoczne tylko w modelach z kolorowymi wyświetlaczami





# MENU

Jak wejść

1. (Left Arrow) 5 Sec.

Strona 44

Jak przeglądać



- A CLocH
- B PrEC.10
- C ALib1
- D SEtPnt
- E FiltEr
- F SCrEEen
- G tArE
- H AutoFF
- I on.Pr in
- J t.r.rES
- K rESEt
- L d.rG

## tArE - TARA

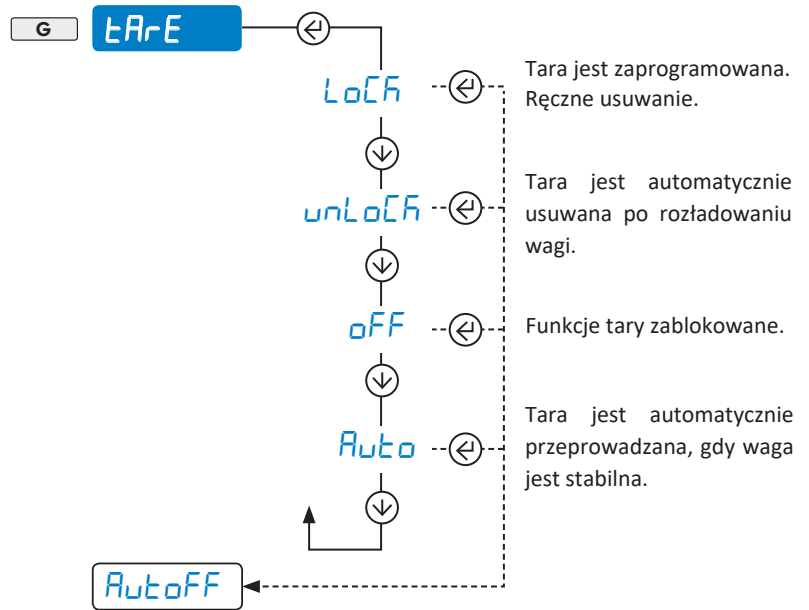

## AutoFF - AUTOMATYCZNE WYŁĄCZENIE

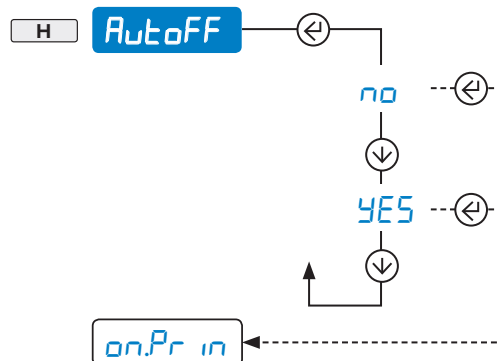

## on.Pr in - RĘCZNE WŁĄCZANIE DRUKARKI



Widoczne tylko wtedy, gdy istnieje zintegrowana drukarka.

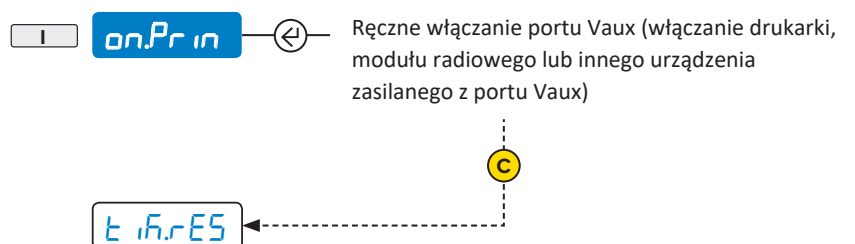



# MENU

Jak wejść

1. 5 Sec.

Strona 44

Jak przeglądać



A **CLocH**

B **PrEC.10**

C **ALib1**

D **SEtPnt**

E **FILtEr**

F **SCrEEn**

G **tArE**

H **AutOFF**

I **onPr in**

J **t h r ES**

K **rESEt**

L **d i AG**

## t h r ES - ZEROWANIE NUMERACJI PARAGONÓW

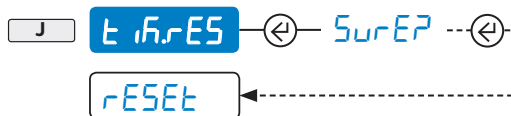

## rESEt - PRZYWRACANIE USTAWIEŃ FABRYCZNYCH

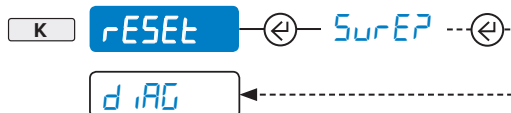

## d i AG - DIAGNOSTYKA

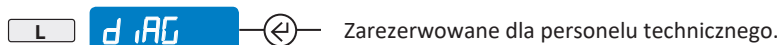

# FAQ

## Często Zadawane Pytania

Wydruk.....	51
Sumowanie.....	51
Tara.....	51
Ważenie.....	52
Liczenie sztuk.....	52

## WYDRUK

---

### Waga nie drukuje

- Inny wydruk jest już w toku (busy)
- Upewnij się, że w drukarce jest rolka z papierem
- Drukarka nie jest włączona
- Wskazanie masy jest niestabilne (unStAb)
- Waga netto lub brutto jest ujemna lub mniejsza niż Min masa do drukowania (loW)
- Niedociążenie lub przeciążenie wagi (\_\_\_\_\_ o ^^^^^) (un.oVEr)
- Waga nie została załadowana lub rozładowana po ostatnim wydruku (no.0.unS)
- Próbujesz wydrukować niezalegalizowane wskazanie masy

## SUMOWANIE

---

### Waga nie sumuje wskazań

- Upewnij się, że w drukarce jest rolka z papierem
- Drukarka nie jest włączona
- Wskazanie masy jest niestabilne (unStAb)
- Waga netto lub brutto jest ujemna (LoB)
- Niedociążenie lub przeciążenie wagi (\_\_\_\_\_ o ^^^^^) (un.oVEr)
- Waga nie została załadowana lub rozładowana po ostatnim wydruku (no.0.unS)
- The weight is insufficient for weighing (LoB)
  - mniejsza niż 10 działek dla funkcji sumowania
  - mniejsza niż "Min" dla zalegalizowanych wag (wartość Min znajduje się na tabliczce znamionowej wagi)

### Terminal wagowy stracił sumę

- Wyłączenie wagi powoduje utratę zgromadzonych sum

## TARA

---

### Waga nie taruje się

- Wskazanie masy jest niestabilne (unStAb)
- Waga netto lub brutto jest ujemna (LoB)
- Masa jest niewystarczająca
- Ciężar przekracza maksymalną nośność wagi
- Funkcja tary została wyłączona (patrz strona 49)
- W przypadku tarowania ręcznego wartość przekracza maksymalną nośność wagi

## WAŻENIE

---

### Waga nie włącza się

- Upewnij się, że kabel zasilania jest prawidłowo podłączony
- Podłącz ładowarkę i spróbuj ponownie. Jeśli przyrząd nadal nie włącza się, skontaktuj się ze sprzedawcą.

### Waga wyłącza się nagle

- Automatyczne wyłączenie jest aktywne
- Niski poziom baterii
- Awaria baterii
- Awaria linii zasilającej

### Brak pobudliwości wagi

- Jeden z dostępnych trybów oszczędzania energii został aktywowany
- Wybrano nieodpowiedni filtr ważący

### Wyświetlacz wagi wyłącza się i wyświetla kropkę

- Tryb gotowości jest aktywny: naciśnij przycisk, aby ponownie aktywować ważenie.
- Tryb oszczędzania energii jest aktywny: skontaktuj się ze sprzedawcą w celu uzyskania dalszych szczegółów.

### Waga wyświetla ciągle komunikat "Error"

- Waga nie może automatycznie się wyzerować, ponieważ ciężar przekracza maksymalną masę zerowania podczas włączania.
- Rozładuj wagę i spróbuj ponownie. Jeśli waga nadal ma ten sam problem, nawet jeśli nośnia ładunku jest nieobciążona, skontaktuj się ze sprzedawcą.

### Waga jest niestabilna

- Sprawdź aktywny filtr ważący (patrz strona 47).
- Jeśli nośnia ładunku narażona jest na wibracje z maszyn lub poruszających się pojazdów, przenieś wagę w inne miejsce i spróbuj ponownie.

## LICZENIE SZTUK

---

### Waga nie przeprowadza próbkowania

- Waga jest niestabilna (Error Plot)
- Masa jest niewystarczająca, dodaj więcej sztuk i spróbuj ponownie (Error)

## KOMUNIKATY O BŁĘDACH

KOMUNIKAT	OPIS	ROZWIĄZANIE
<i>buSY</i>	Kolejny wydruk jest już w toku	Poczekaj na zakończenie wydruku i spróbuj ponownie.
<i>unStAb</i>	Waga jest niestabilna	Sprawdź filtr ważenia (patrz strona 35). Jeśli nośnia ładunku narażona jest na wibracje z maszyn lub poruszających się pojazdów, przenieś wagę w inne miejsce i spróbuj ponownie.
<i>LoH</i>	Masa netto lub brutto jest ujemna lub niewystarczająca do drukowania	Zwiększ masę i spróbuj ponownie.
<i>undEr</i>	Niedociążenie	Załaduj wagę, aby przywrócić prawidłowy stan wagi. Jeśli problem będzie się powtarzał, skontaktuj się z obsługą klienta.
<i>oWEr</i>	Przeciążenie	Rozładuj wagę, aby przywrócić prawidłowy stan wagi. Jeśli problem będzie się powtarzał, skontaktuj się z obsługą klienta.
<i>no.O.unS</i>	Waga nie została rozładowana po ostatnim wydruku	Całkowicie rozładuj wagę, upewniając się, że zapali się symbol $\rightarrow 0 \leftarrow$ . Załaduj ponownie wagę i spróbuj ponownie.
<i>Err.NoSt</i>	Waga jest niestabilna	Poczekaj na stabilność (aż zapali się symbol $\sim$ ) i spróbuj ponownie.
<i>Error</i>	W trybie liczenia sztuk masa jest niewystarczająca do prawidłowego pobierania próbek.	Dodaj więcej sztuk i spróbuj ponownie.

## UWAGI TECHNICZNE - KONFIGURACJA PRODUKTU

Wypełnia służba techniczna.

NOTES

FuncT

\_\_\_\_\_

\_\_\_\_\_

\_\_\_\_\_

PrEC.10

no  YES

\_\_\_\_\_

SEtPnt

S1.off \_\_\_\_\_

S1.on \_\_\_\_\_

S2.off \_\_\_\_\_

S2.on \_\_\_\_\_

S3.off \_\_\_\_\_

S3.on \_\_\_\_\_

S4.off \_\_\_\_\_

S4.on \_\_\_\_\_

\_\_\_\_\_

\_\_\_\_\_

\_\_\_\_\_

\_\_\_\_\_

\_\_\_\_\_

\_\_\_\_\_

\_\_\_\_\_

\_\_\_\_\_

FILtEr

\_\_\_\_\_

\_\_\_\_\_

SCrEEn

bAR.L it  no  YES  Auto

br ighT \_\_\_\_\_

LoCk \_\_\_\_\_

CoLour \_\_\_\_\_

\_\_\_\_\_

\_\_\_\_\_

\_\_\_\_\_

\_\_\_\_\_

tArE

LoCk  unLoCk  off  Auto

\_\_\_\_\_

AutoFF

no  YES

\_\_\_\_\_

Niniejsza publikacja lub jej części nie mogą być powielane bez pisemnej zgody Producenta i firmy LABWAG. Wszystkie informacje zawarte w tym podręczniku opierają się na danych dostępnych w momencie jego publikacji. Producent i firma LABWAG zastrzega sobie prawo do wprowadzania zmian w swoich produktach w dowolnym momencie bez powiadomienia i bez ponoszenia jakichkolwiek kar. Dlatego zalecamy, aby zawsze sprawdzać dostępność aktualizacji.

Osoba odpowiedzialna za obsługę wagi musi zapewnić, że stosowane są wszystkie przepisy bezpieczeństwa obowiązujące w kraju użytkowania, upewniając się, że urządzenie jest używane zgodnie z przeznaczeniem, do którego jest przeznaczone i aby uniknąć niebezpieczeństwa dla użytkownika.

Producent nie ponosi żadnej odpowiedzialności wynikającej z błędów w operacjach ważenia.











Pieczętka autoryzowanego centrum serwisowego

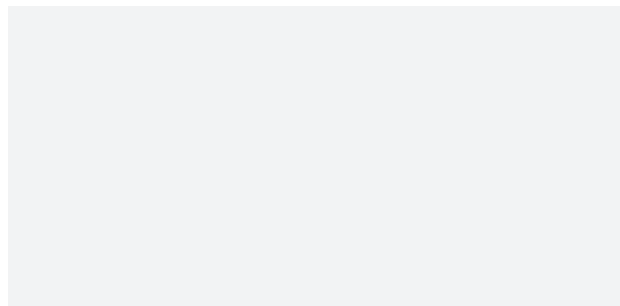

**GŁÓWNE BIURO**

Via Della Fisica, 20  
41042 Spezzano di Fiorano, Modena - Italy Tel.  
+39 0536 843418 - Fax +39 0536 843521  
info@diniargeo.com

**POMOC TECHNICZNA**

Via Dell'Elettronica, 15  
41042 Spezzano di Fiorano, Modena - Italy Tel.  
+39 0536 921784 - Fax +39 0536 926654  
service@diniargeo.com